

ГРАФИЧЕСКОЕ ПРИЛОЖЕНИЕ  
К ПРАВИЛАМ РАЗМЕЩЕНИЯ И СОДЕРЖАНИЯ ИНФОРМАЦИОННЫХ  
КОНСТРУКЦИЙ В ГОРОДЕ МОСКВЕ

1. Элементы информационных конструкций (вывесок)

Вывески могут состоять из следующих элементов (пункт 16 Правил размещения и содержания информационных конструкций в городе Москве (далее - Правила):

- информационное поле (текстовая часть) - буквы, буквенные символы, аббревиатура, цифры;
- декоративно-художественные элементы - логотипы, знаки и т.д.;
- элементы крепления;
- подложка.

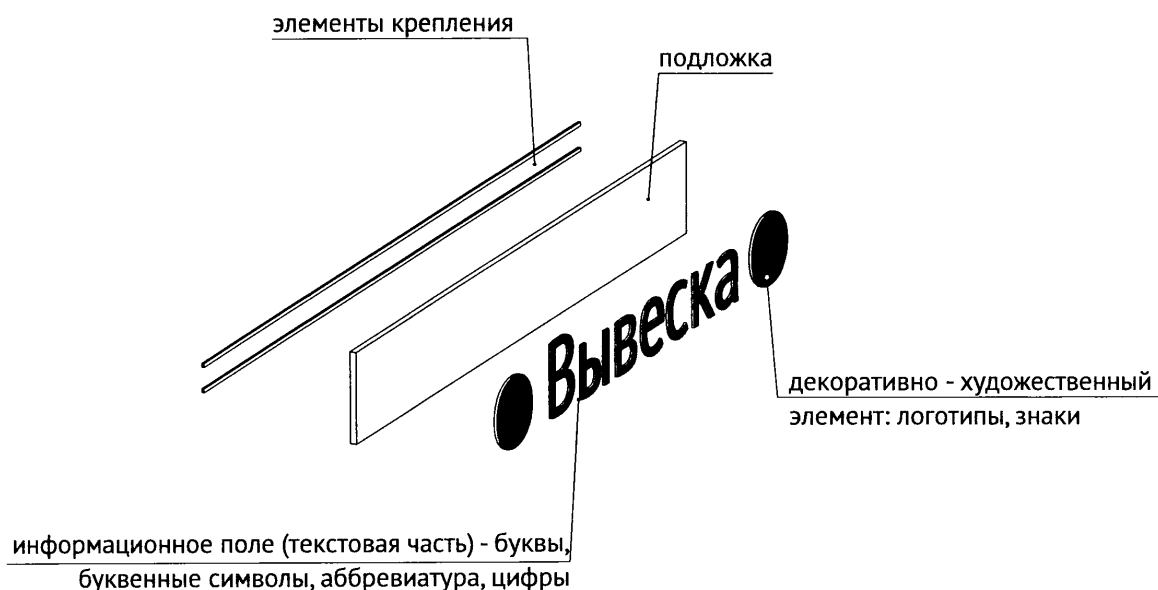

2. Единичная конструкция, комплекс идентичных  
и (или) взаимосвязанных элементов

Настенные, витринные и подвесные информационные конструкции могут быть размещены в виде единичной конструкции и (или) комплекса единичных и (или) взаимосвязанных элементов (пункт 13 Правил):

- единичная конструкция без подложки;



- комплекс взаимосвязанных элементов без подложки;

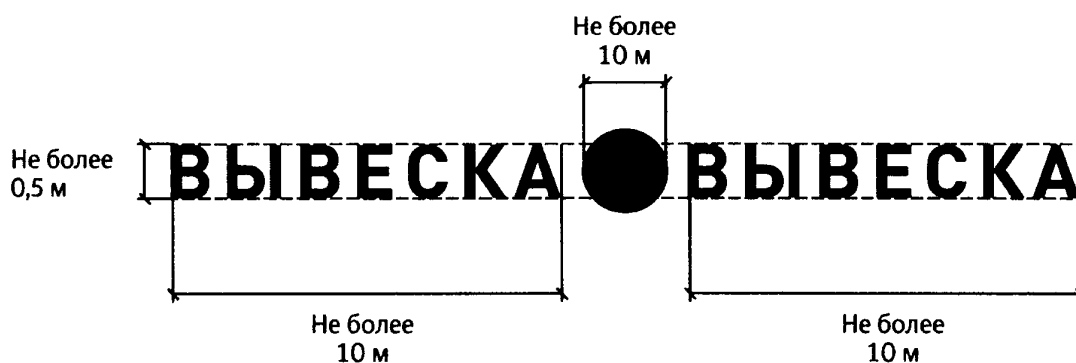

- комплекс идентичных элементов без подложки;



- единичная конструкция на подложке;

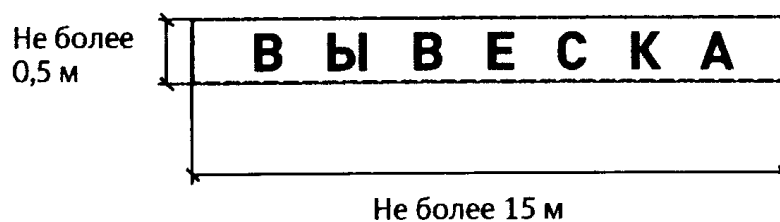

- комплекс взаимосвязанных элементов на подложке;

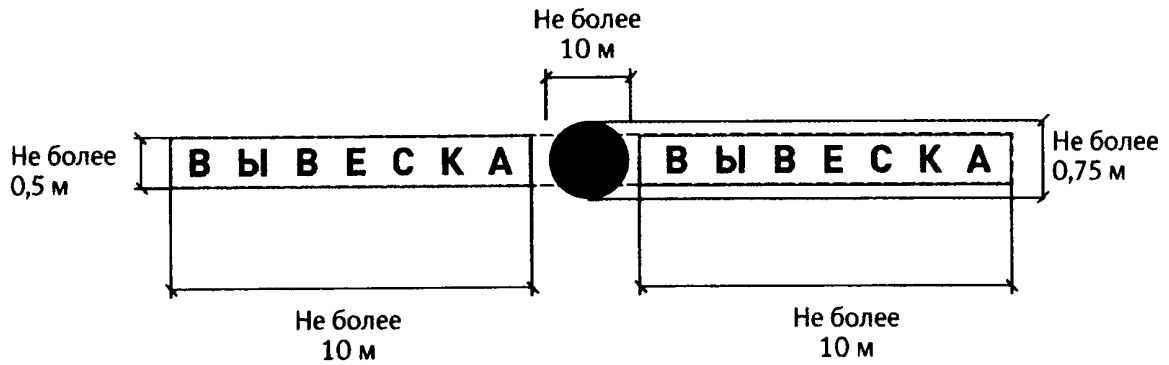
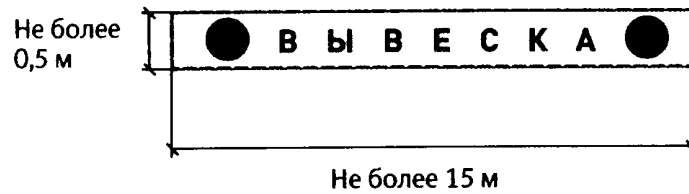
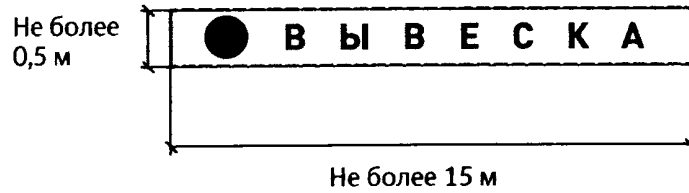

- комплекс идентичных элементов без подложки.

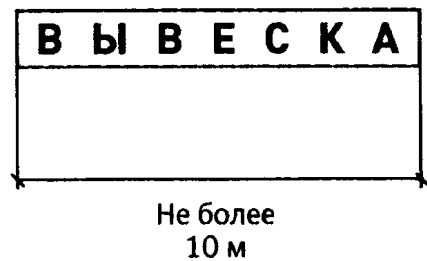
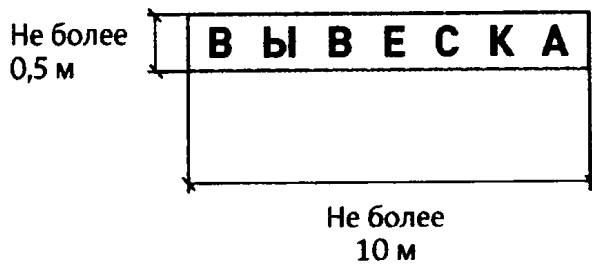

### 3. Настенные конструкции

3.1. Разрешается размещение информационных конструкций на плоских участках фасада, свободных от архитектурных элементов, исключительно в пределах площади внешних поверхностей объекта, соответствующей физическим размерам занимаемых организациями, индивидуальными предпринимателями помещений на праве собственности, ином вещном праве или обязательственном праве (пункт 14 Правил).

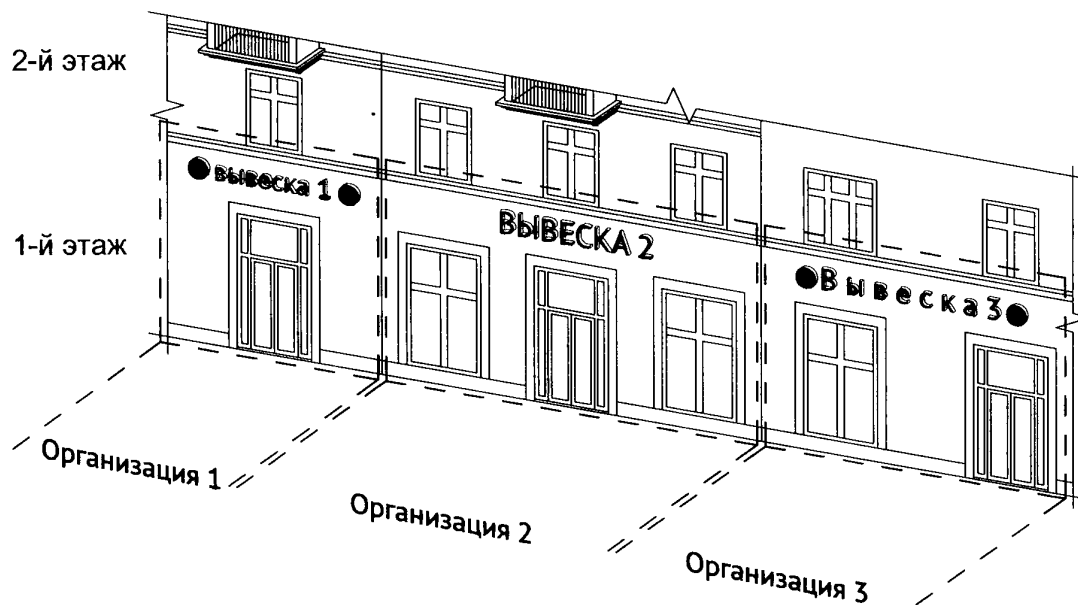

3.2. Настенные конструкции размещаются над входом или окнами (витринами), в простенках между окнами помещений на единой горизонтальной оси с иными настенными конструкциями, установленными в пределах фасада, на уровне линии перекрытий между первым и вторым этажами либо ниже указанной линии (пункт 18.1 Правил).

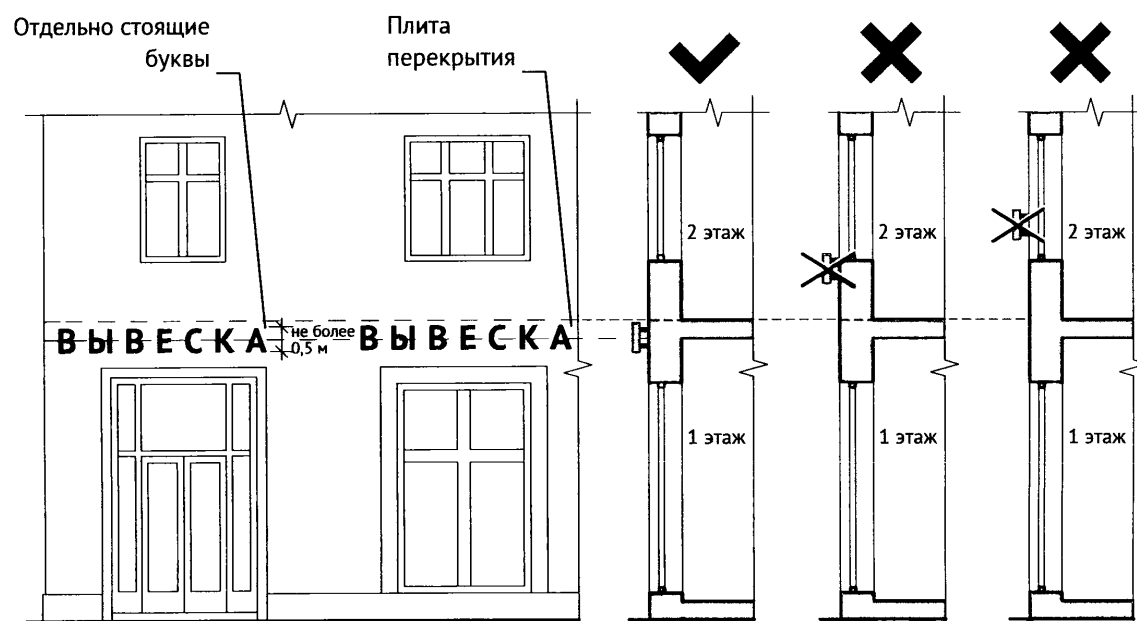
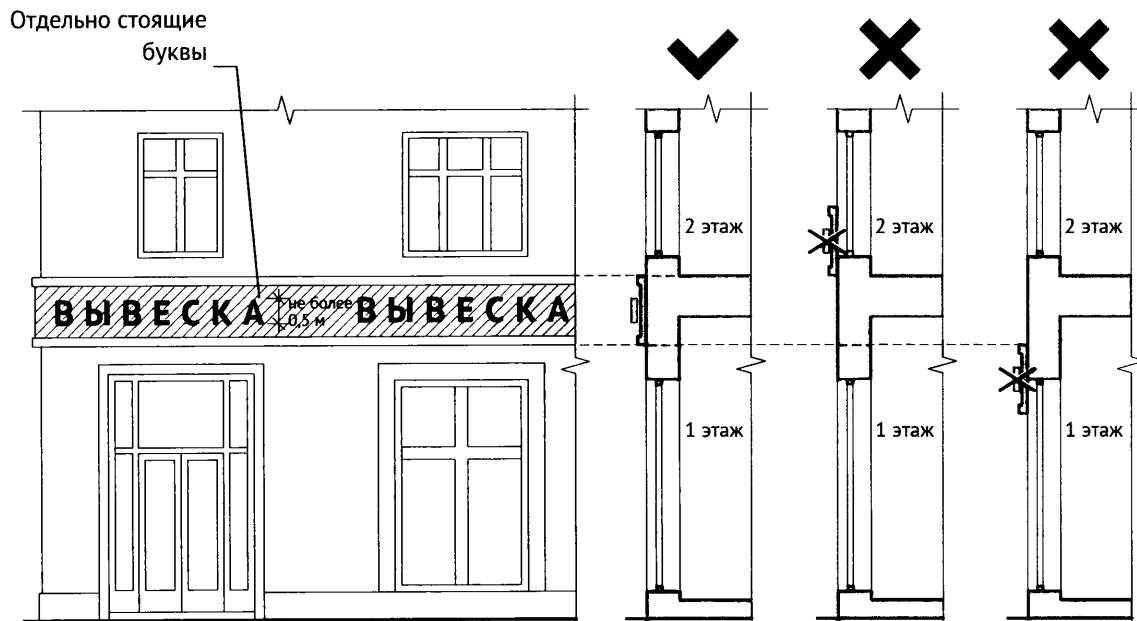

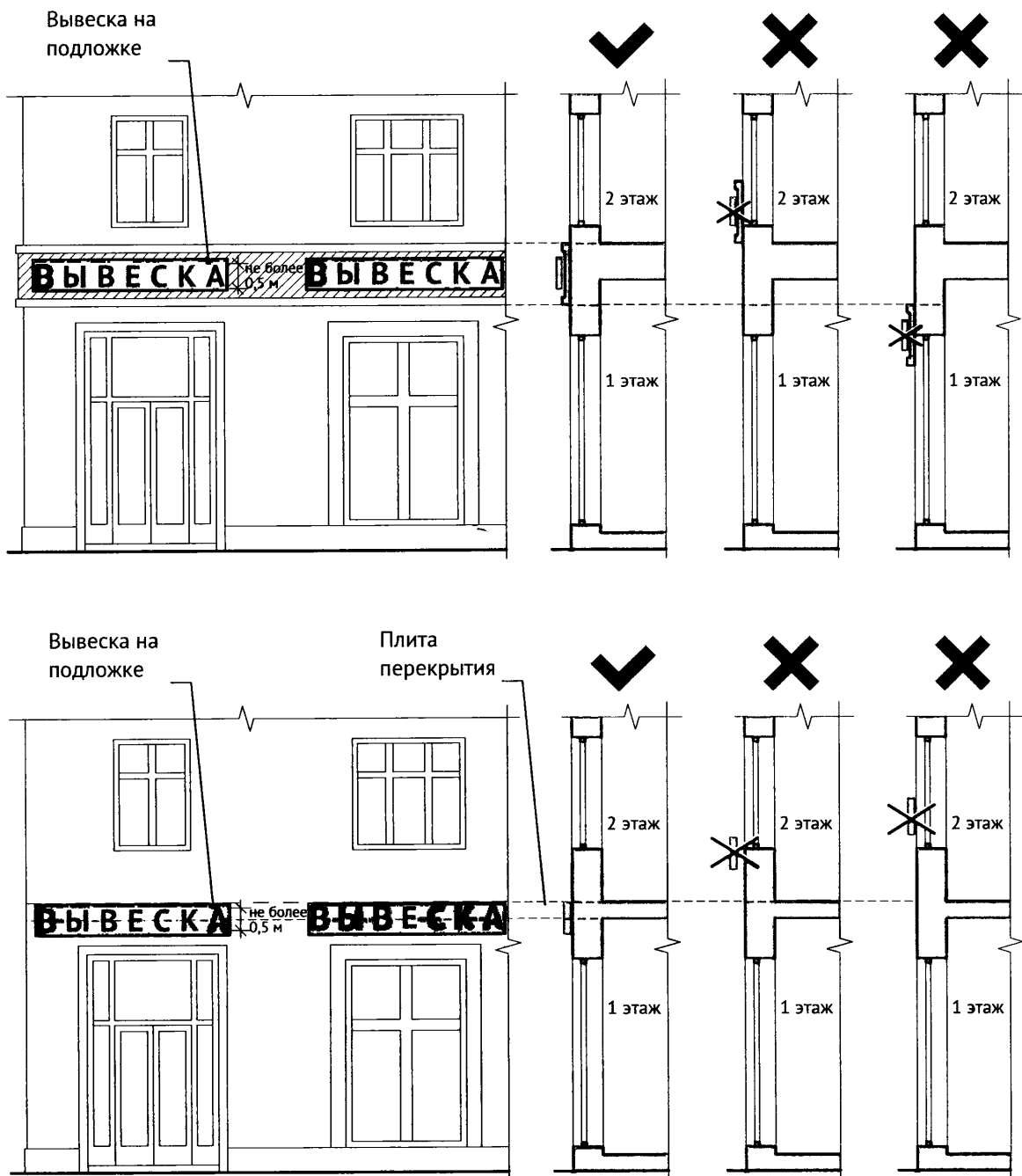

### 3.3. Максимальный размер настенных конструкций (пункт 18.2 Правил):

#### 3.3.1. При размещении единичного элемента:

- по высоте - 0,50 м;
- по длине - 70 процентов от длины фасада, но не более 15 м.



- 3.3.2. При размещении комплекса идентичных взаимосвязанных элементов:
- по высоте - 0,50 м;
  - по длине - 70 процентов от длины фасада, но не более 10 м.



- 3.3.3. При размещении единичного элемента:

- по высоте - 0,50 м;
- по длине - 70% от длины фасада, но не более 15 м.



3.3.4. При размещении комплекса идентичных взаимосвязанных элементов:

- по высоте - 0,50 м;
- по длине - 70% от длины фасада, но не более 10 м.

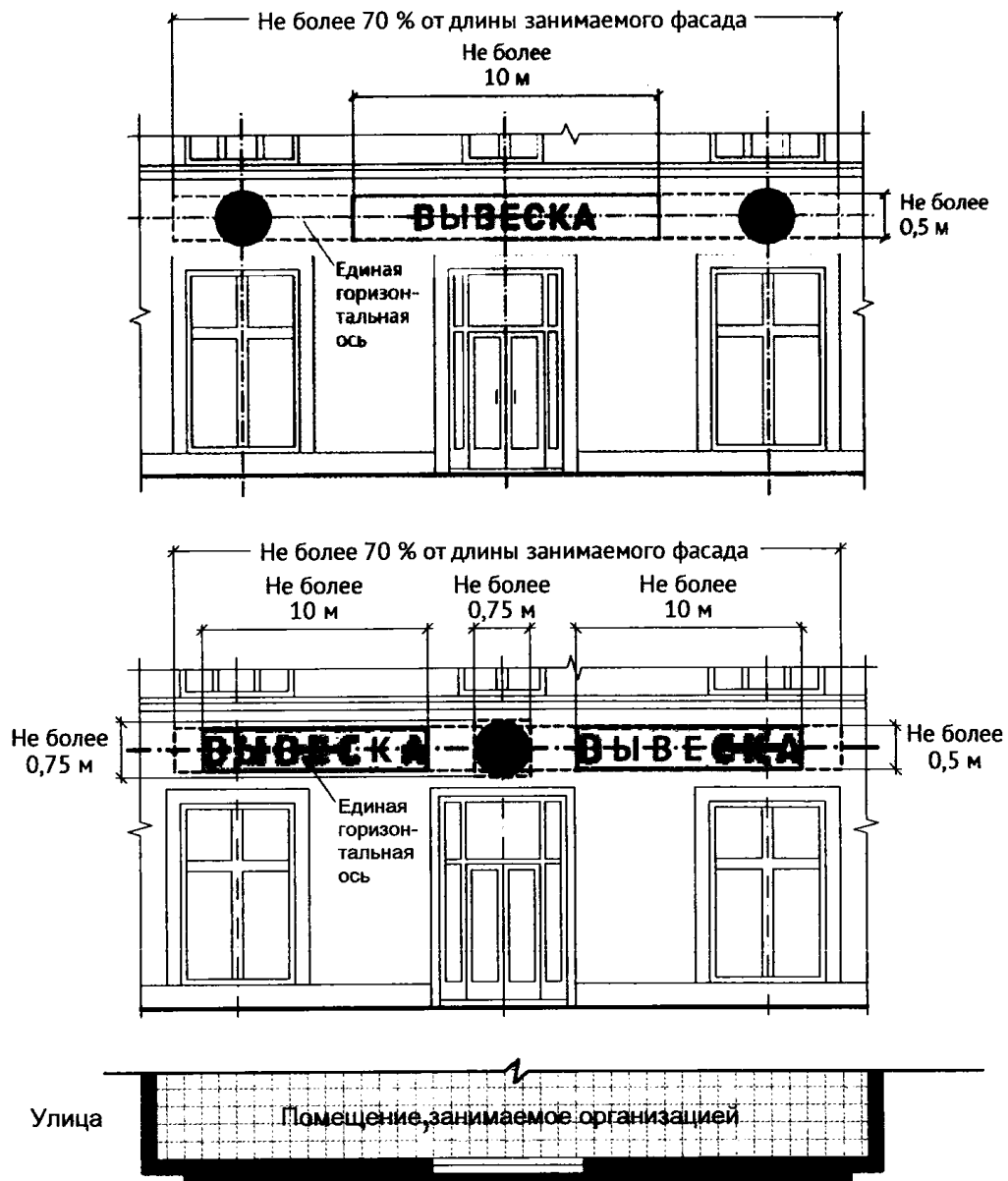

3.4. Конструкции вывесок располагаются параллельно к плоскости фасада объекта (пункт 18.2 Правил).

Крайняя точка элементов настенной конструкции не должна находиться на расстоянии более чем 0,20 м от плоскости фасада.

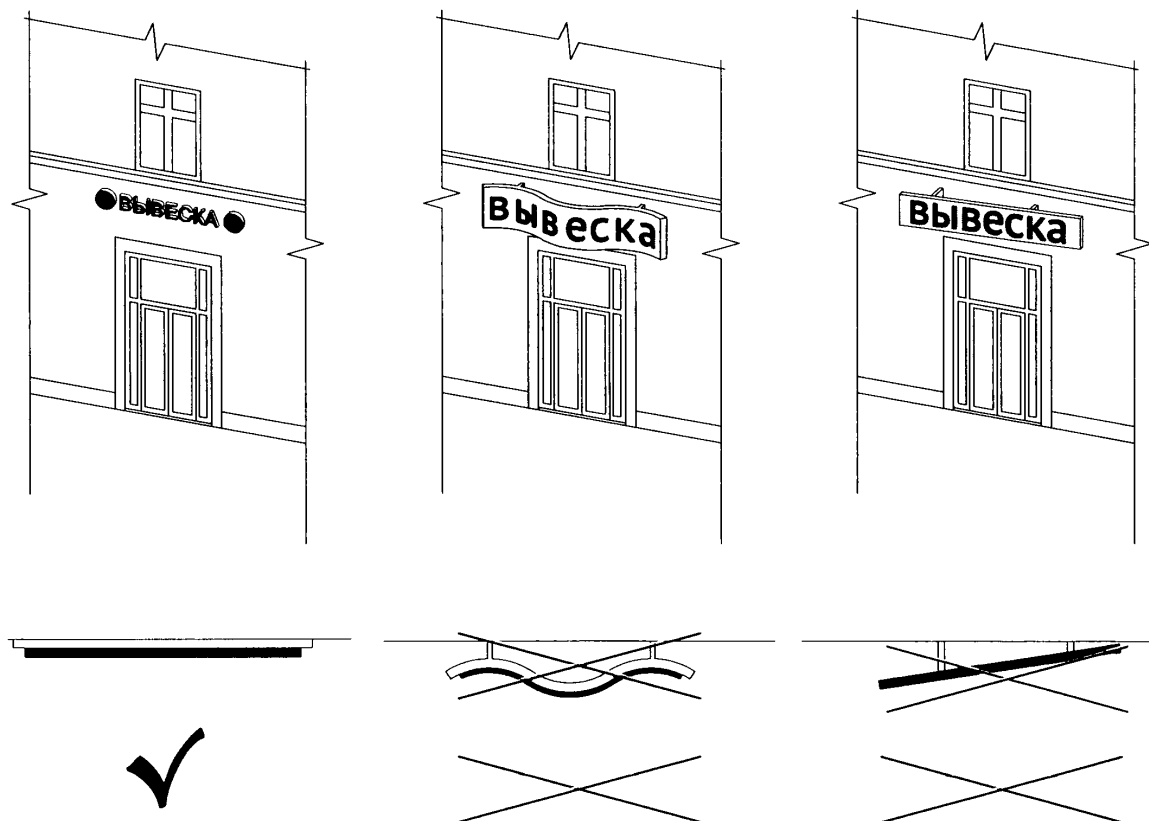
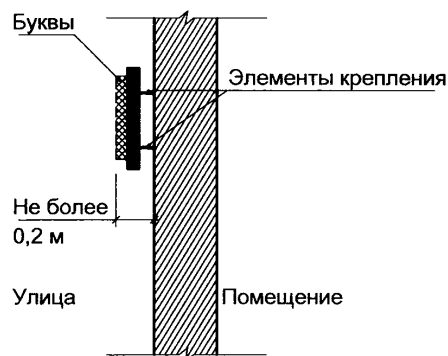

3.5. В случае расположения помещения в подвальных или цокольных этажах объектов вывески размещаются над окнами подвального или цокольного этажа, но не ниже 0,60 м от уровня земли до нижнего края настенной конструкции. При этом вывеска не должна выступать от плоскости фасада более чем на 0,10 м. Максимальный размер настенных конструкций не должен превышать 0,50 м по высоте (пункт 18.1 Правил):

3.5.1. Размещение информационных конструкций (вывесок) без подложки.

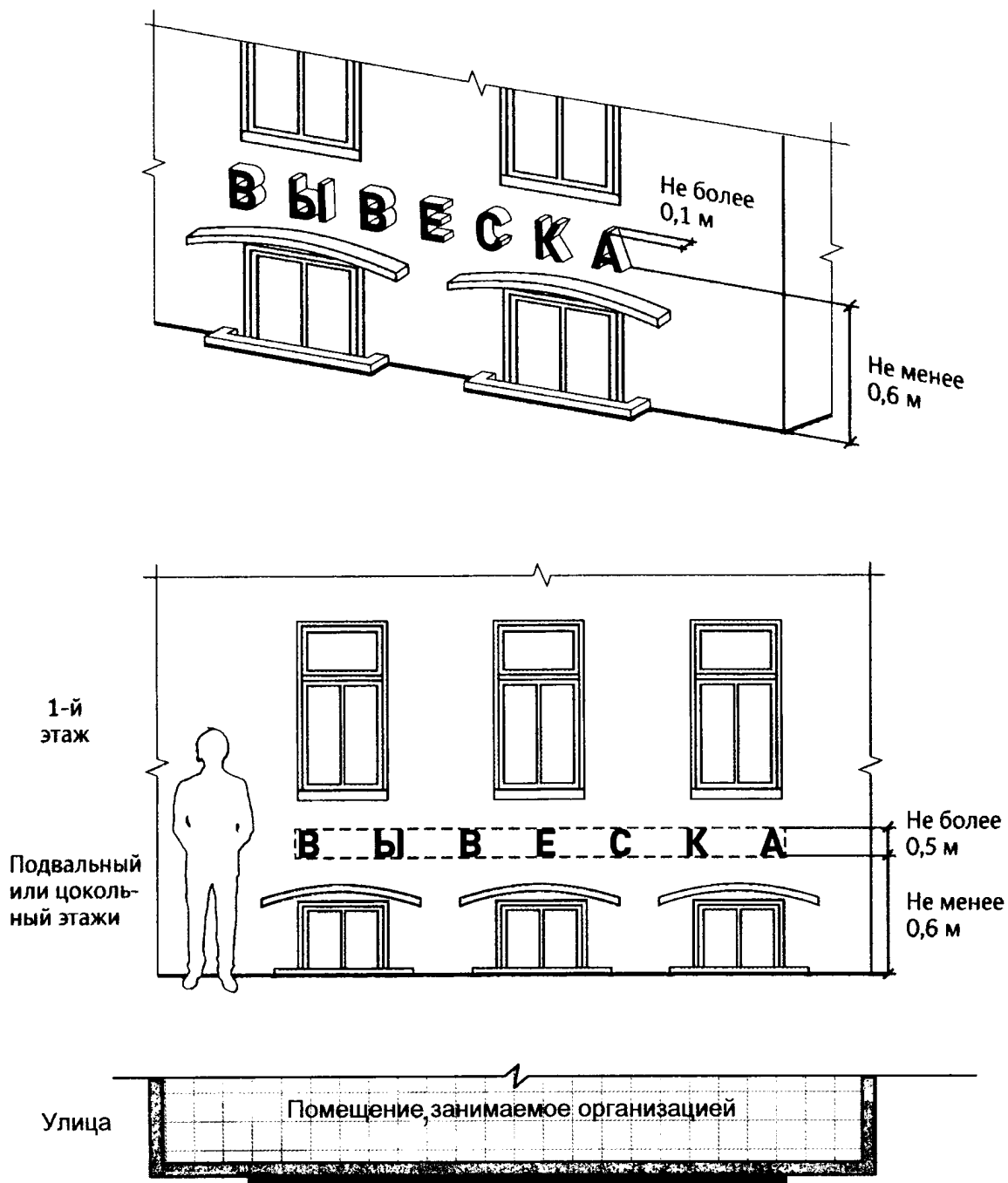

3.5.2. Размещение информационных конструкций (вывесок) на подложке.

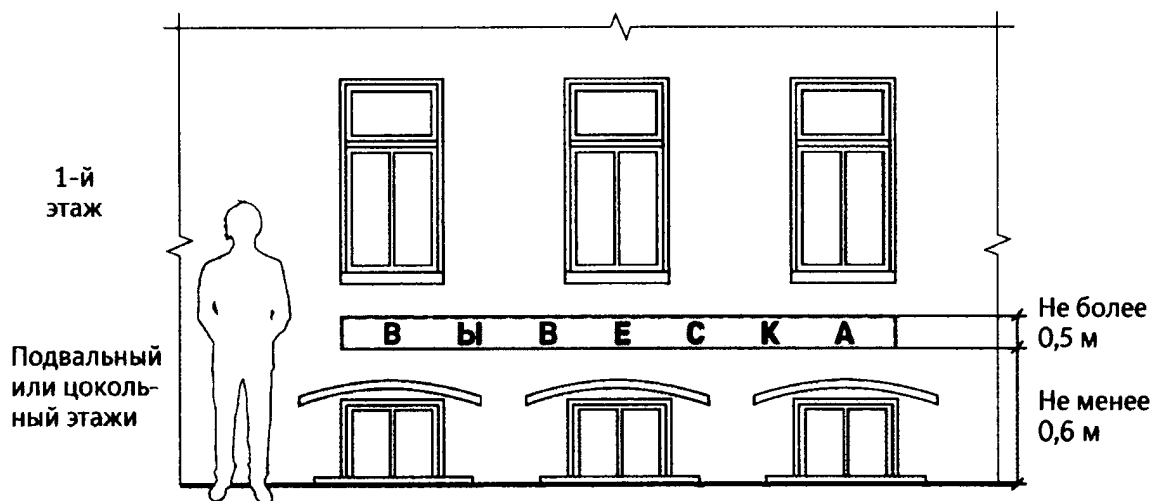
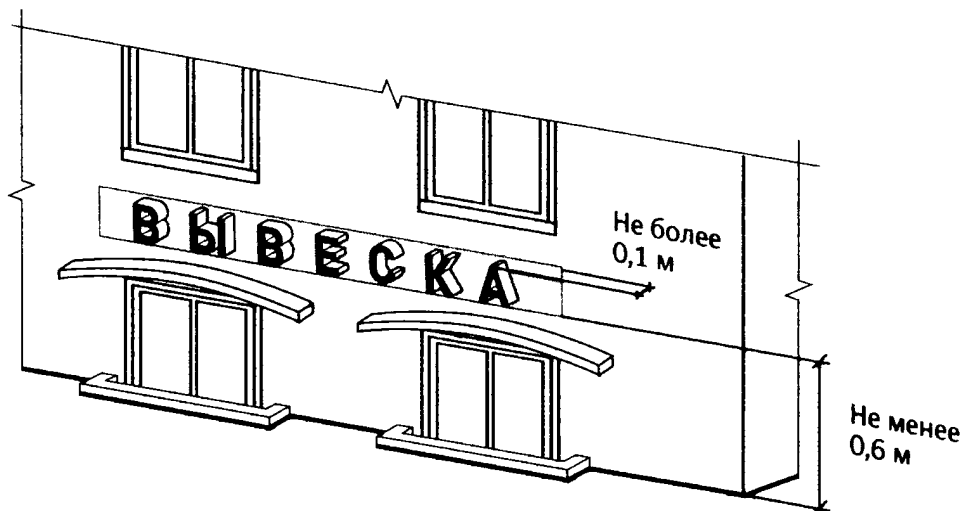

3.6. Максимальный размер информационных конструкций (меню) не должен превышать:

- по высоте - 0,80 м;
- по длине - 0,60 м (пункт 18.2 Правил).

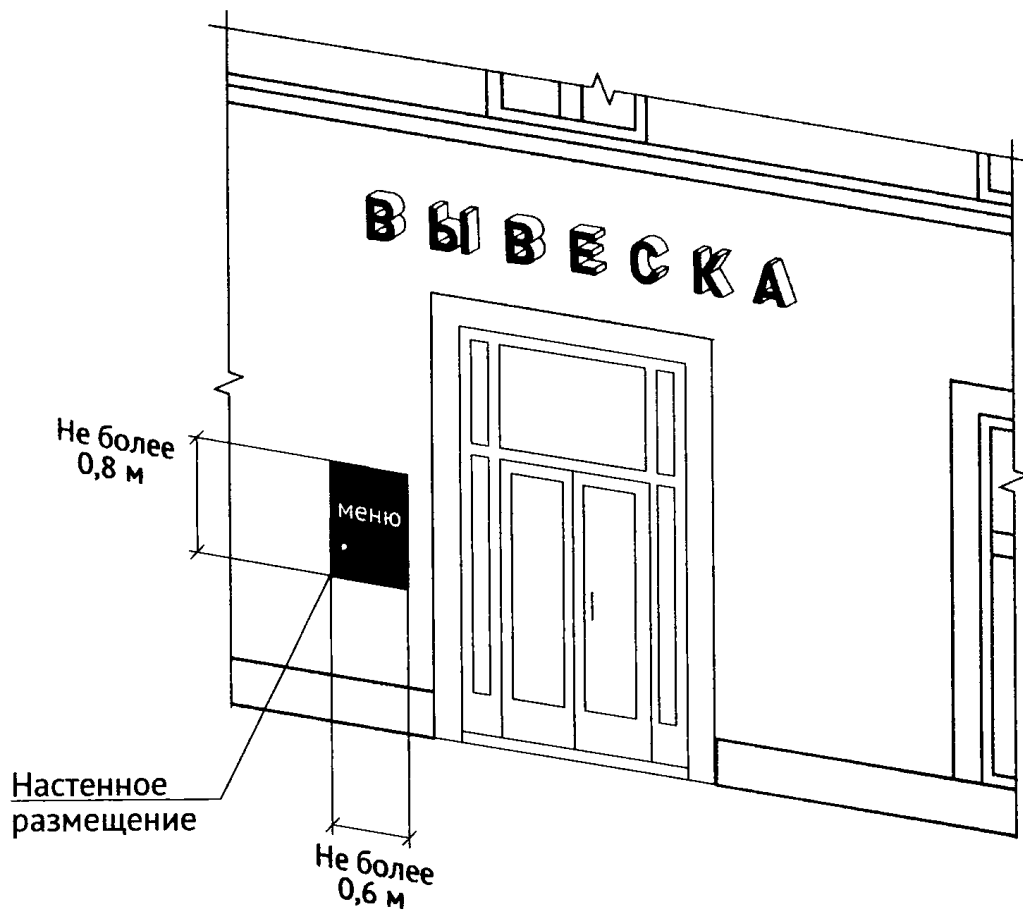

#### 4. Настенные конструкции на фризе

При наличии на фасаде объекта фриза настенная конструкция размещается исключительно на фризе. При использовании подложки при размещении вывески высота подложки должна быть равна высоте фриза. Общая высота информационного поля (текстовой части), а также декоративно-художественных элементов настенной конструкции, размещаемой на фризе в виде объемных символов, не может быть более 70 процентов высоты фриза (пункт 18.3 Правил).

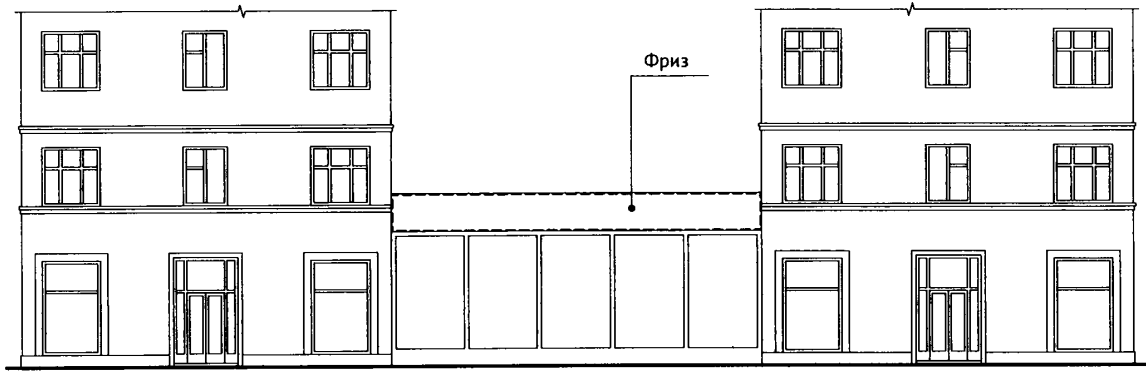

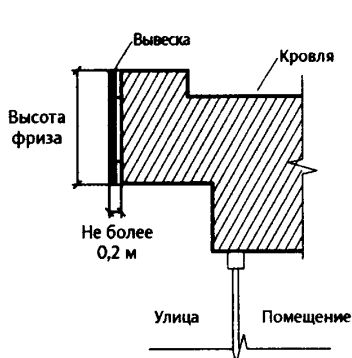
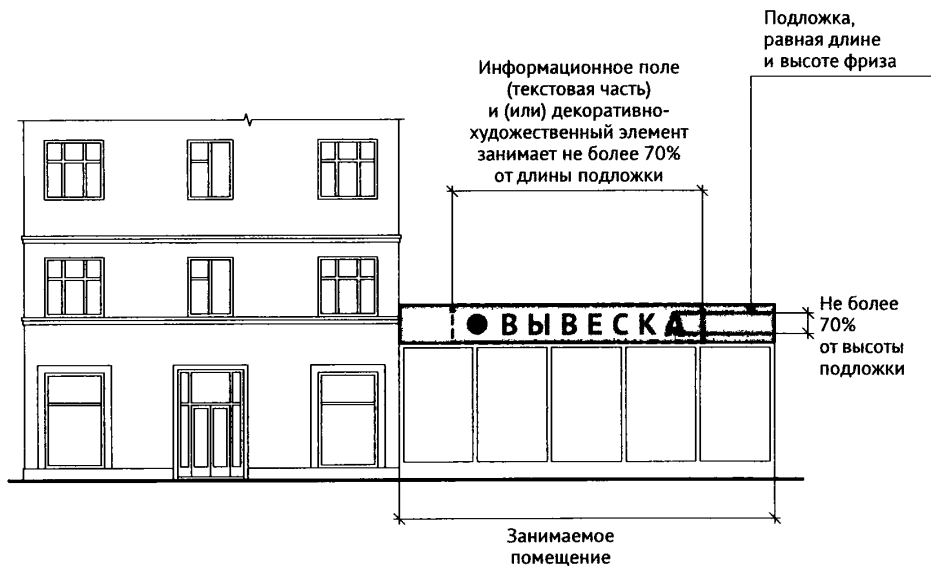

Высота подложки совпадает с высотой фриза

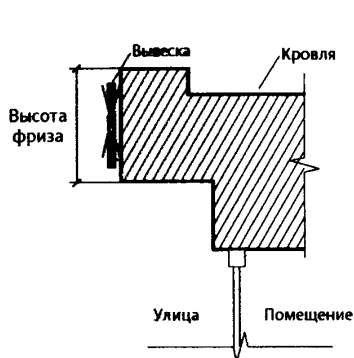

Высота подложки меньше высоты фриза

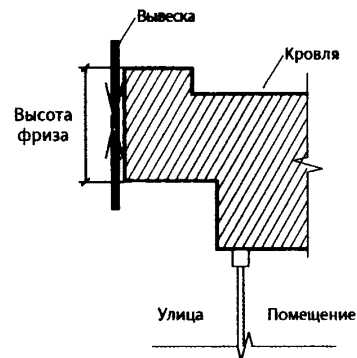
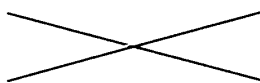

Высота подложки больше высоты фриза

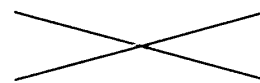

## 5. Настенные конструкции на козырьках

При наличии на фасаде объекта козырька настенная конструкция может быть размещена на фризе козырька строго в габаритах указанного фриза (пункт 18.3.4 Правил).

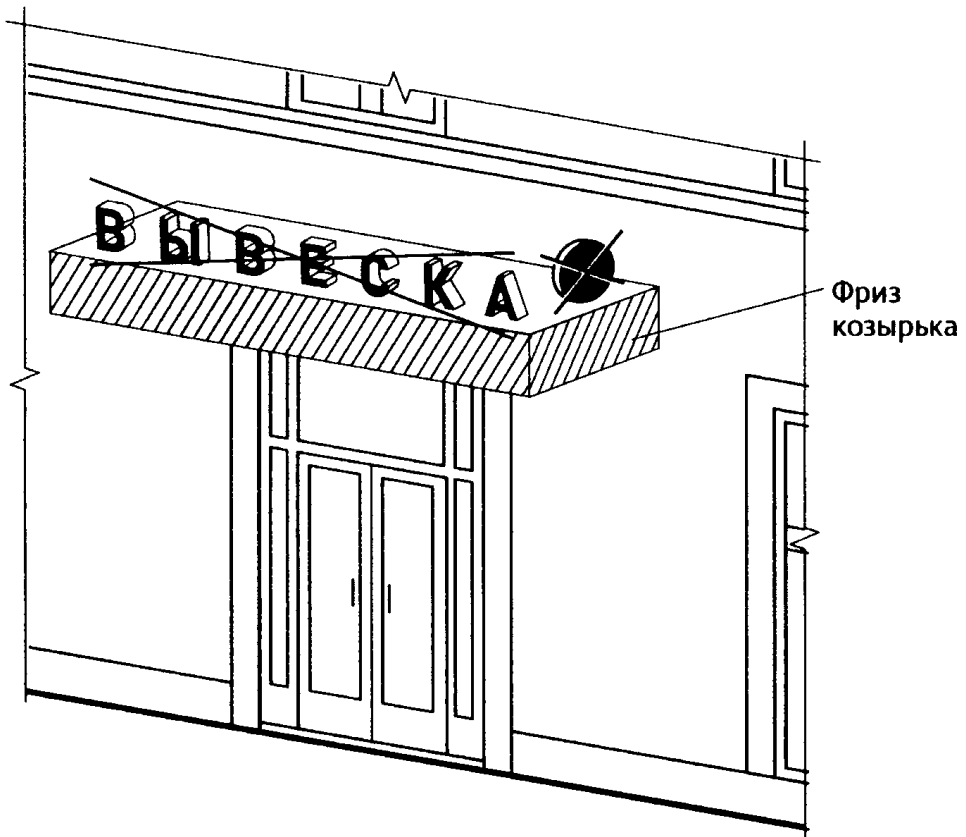

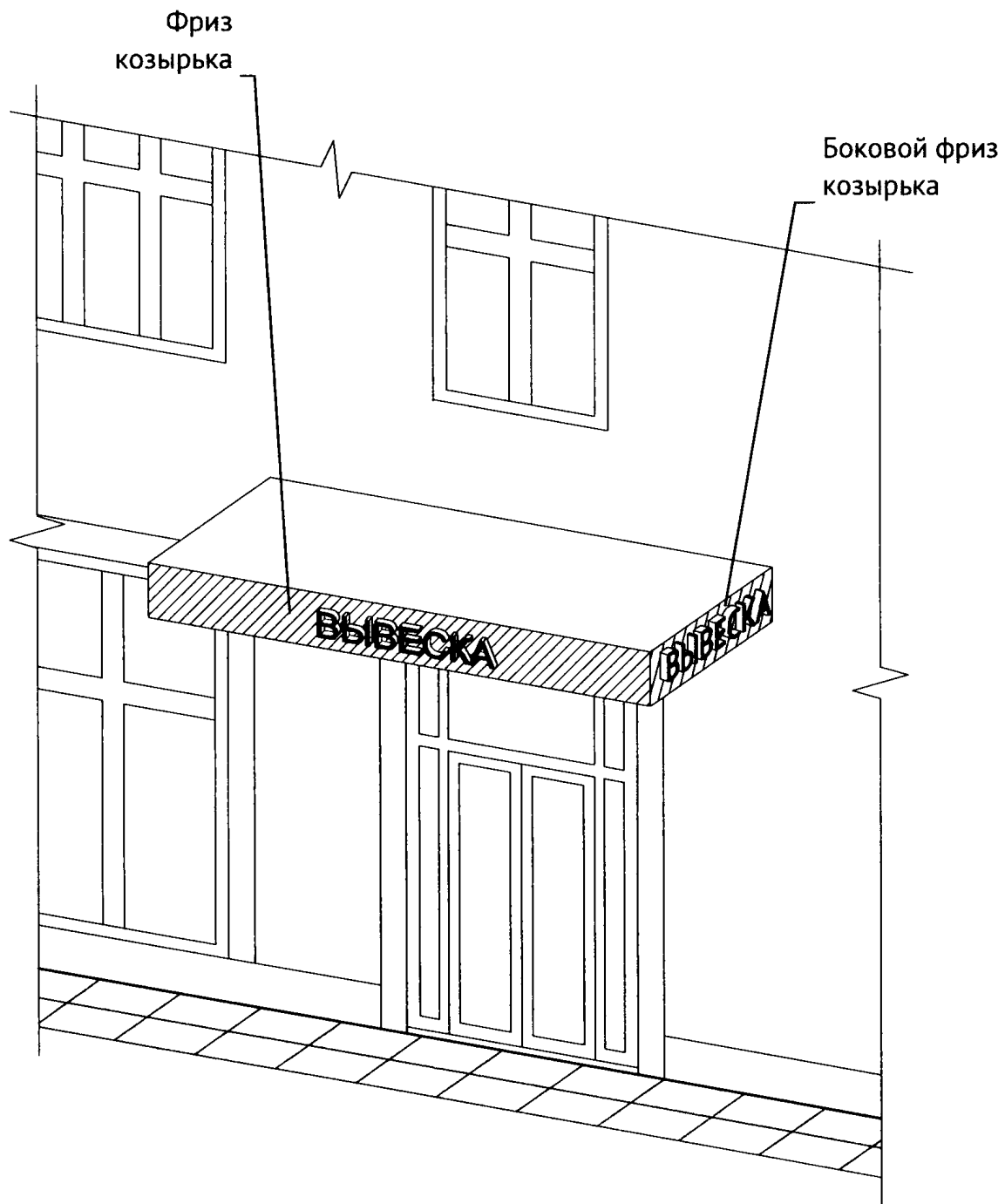

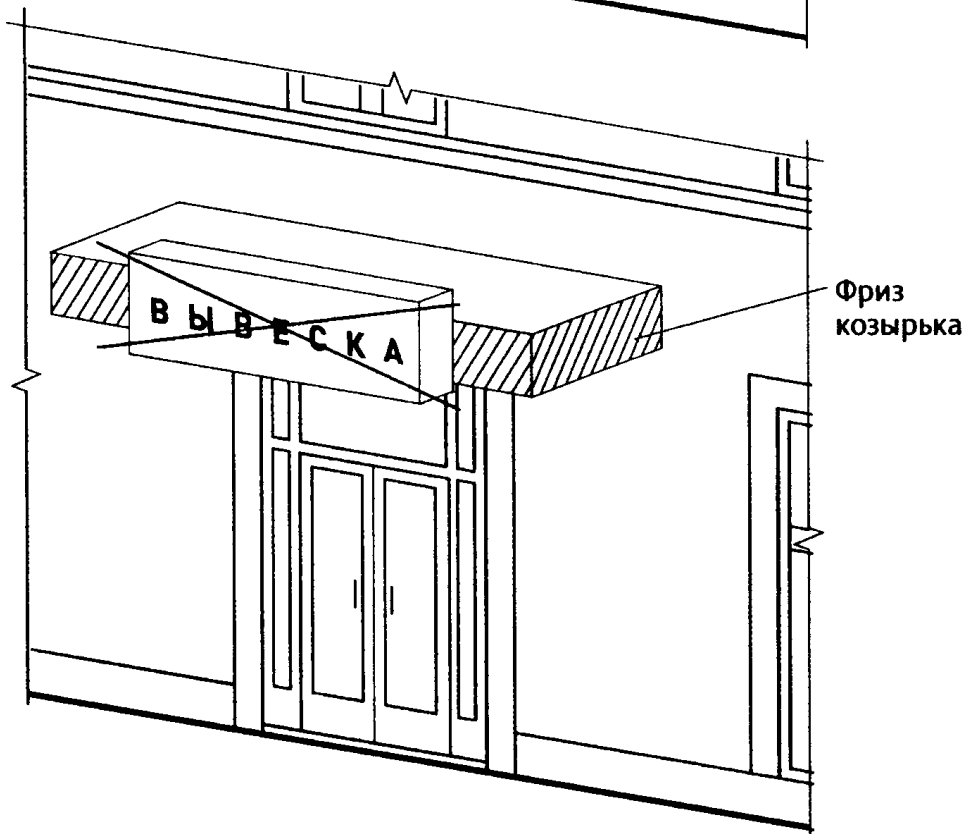

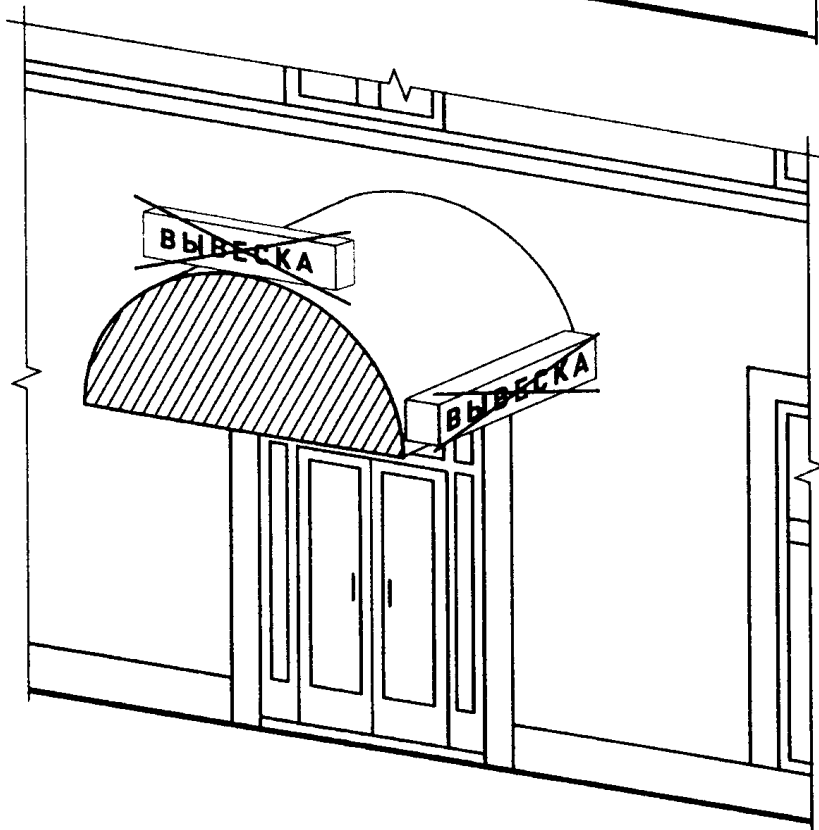
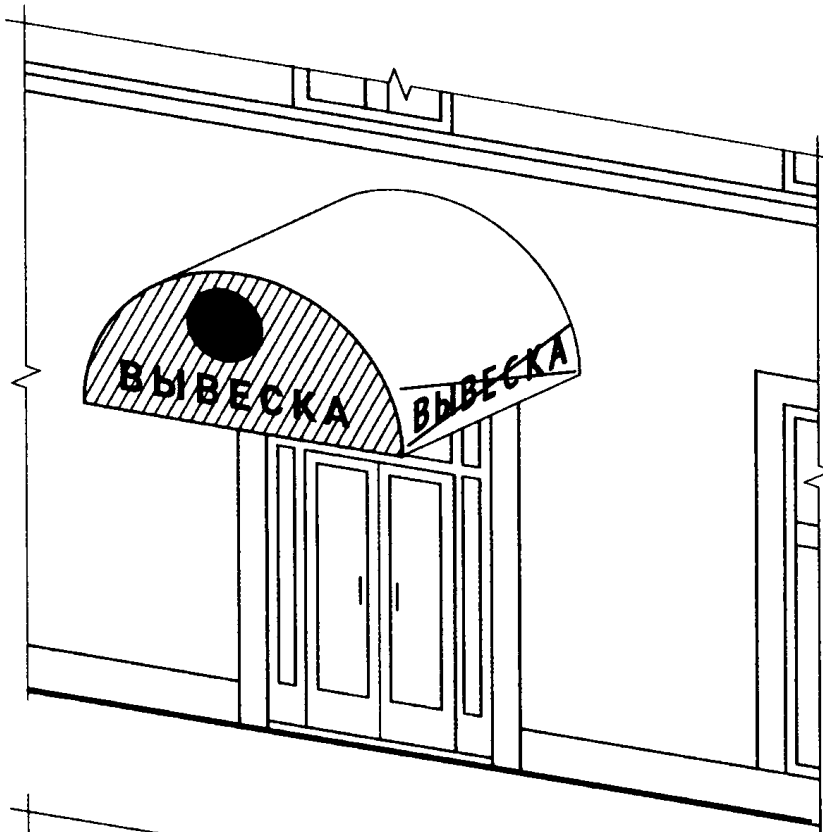

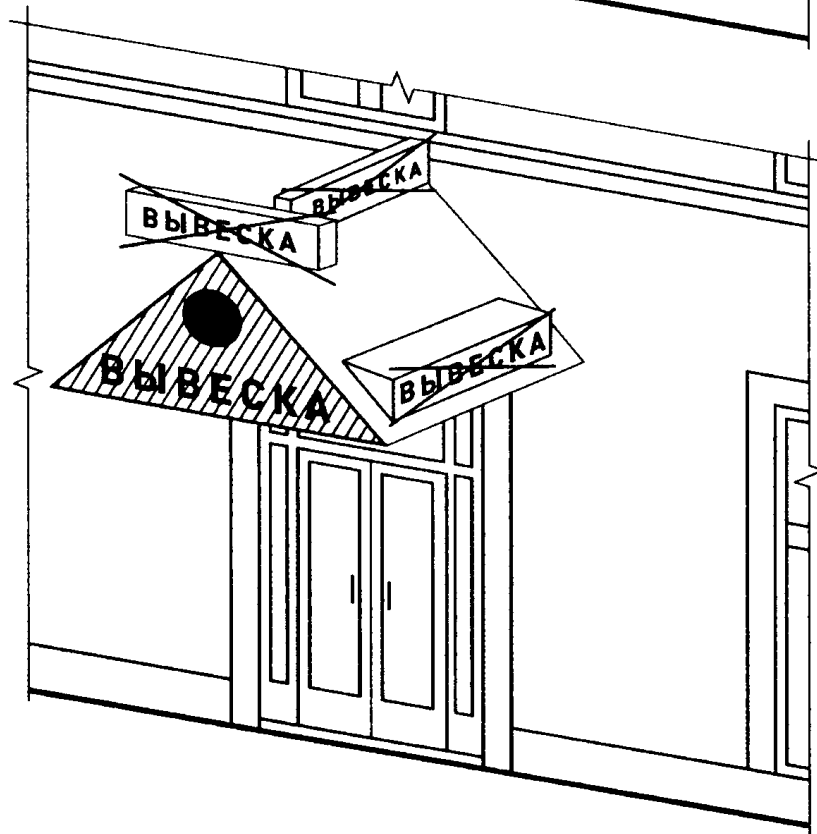
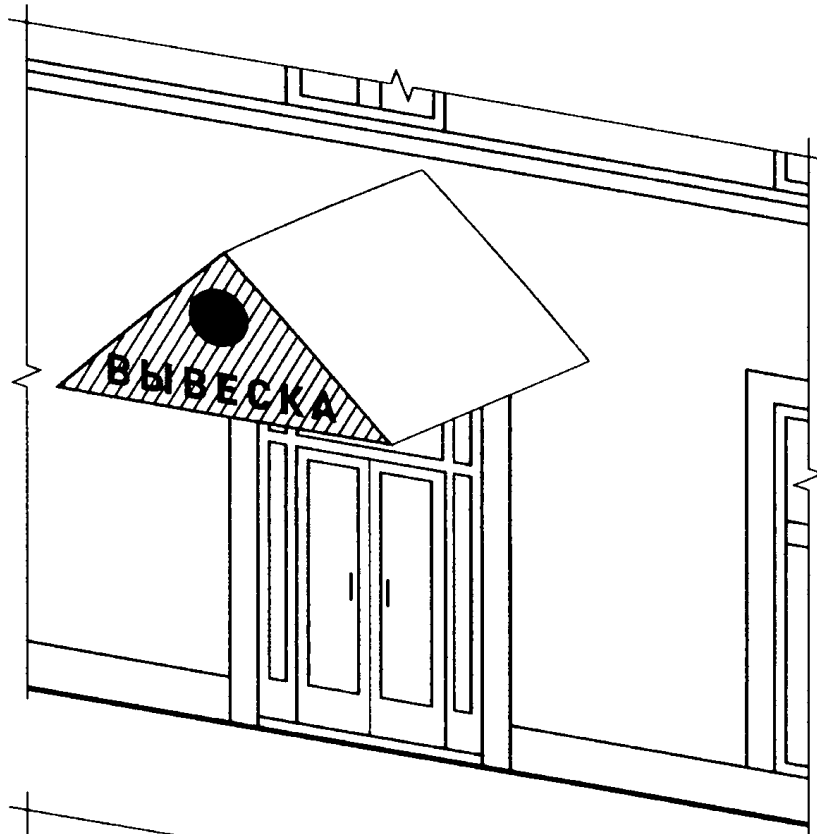

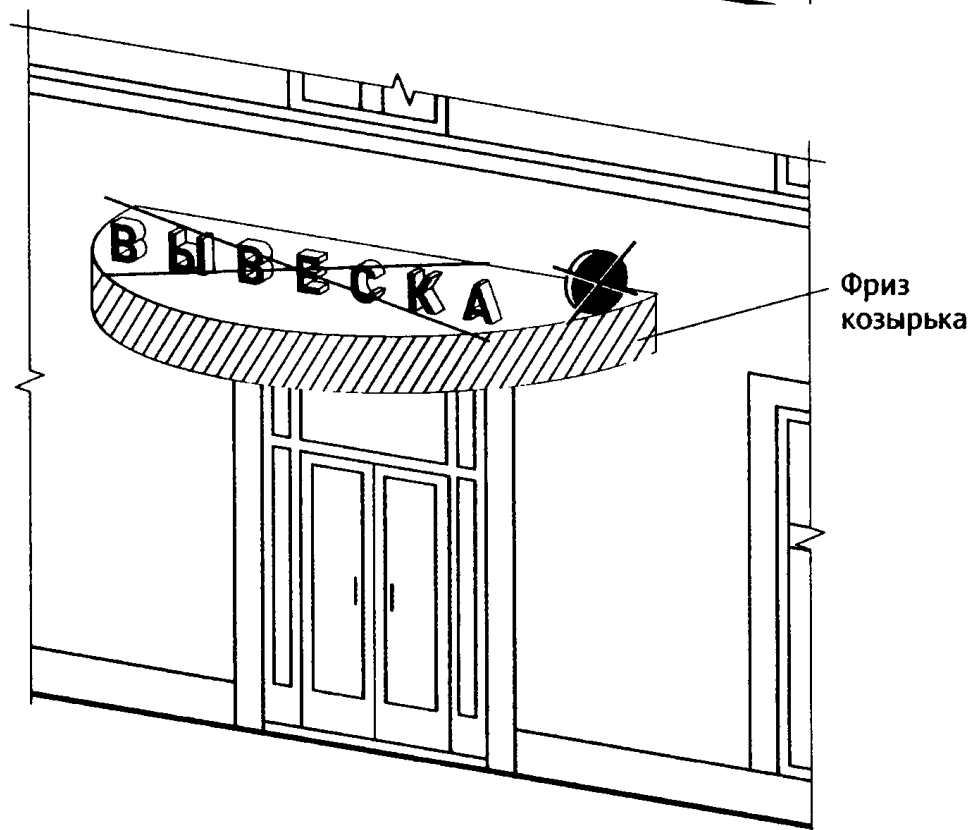
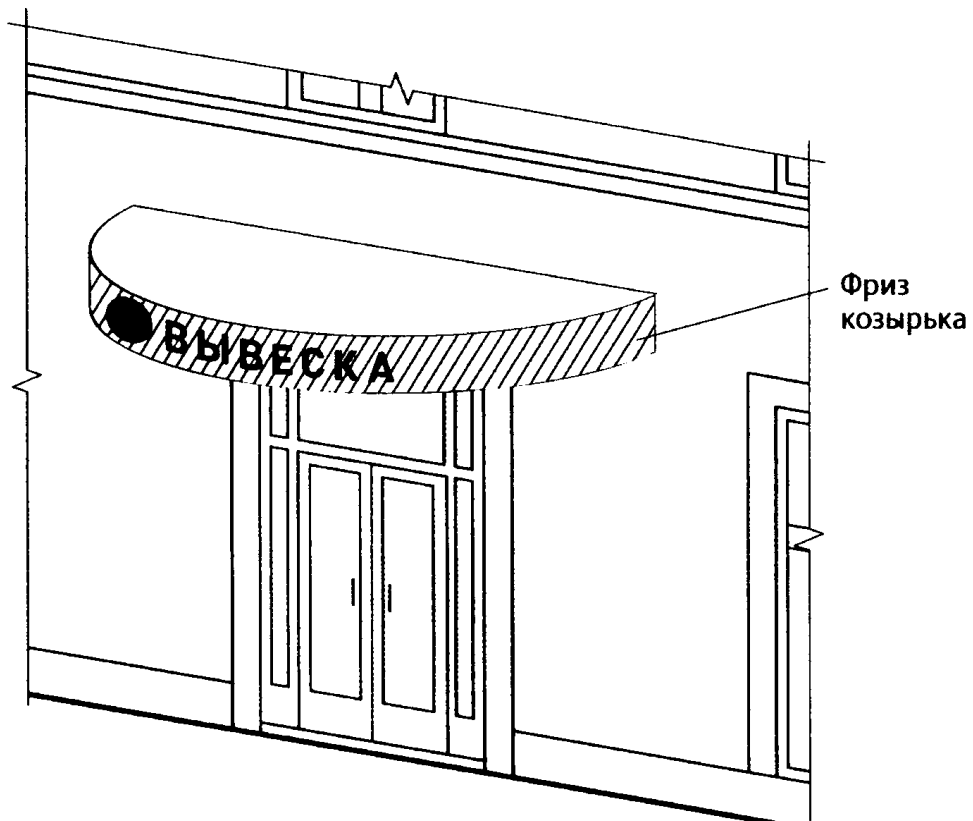

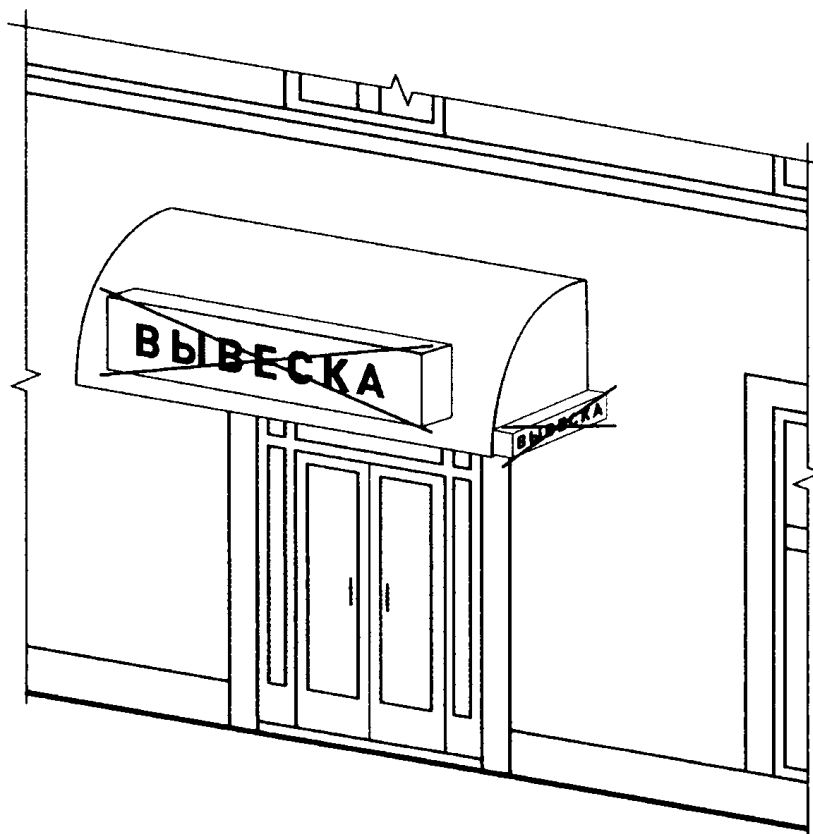

6. Настенные конструкции на элементе фасада, имитирующем скатную кровлю и являющемся завершением части фасада

При размещении настенной конструкции на элементе фасада, имитирующем скатную кровлю и являющемся завершением части фасада, высота данной конструкции не может превышать 70 процентов от горизонтальной проекции данного элемента на плоскость и должна составлять не более 1 м (пункт 18.2 Правил).

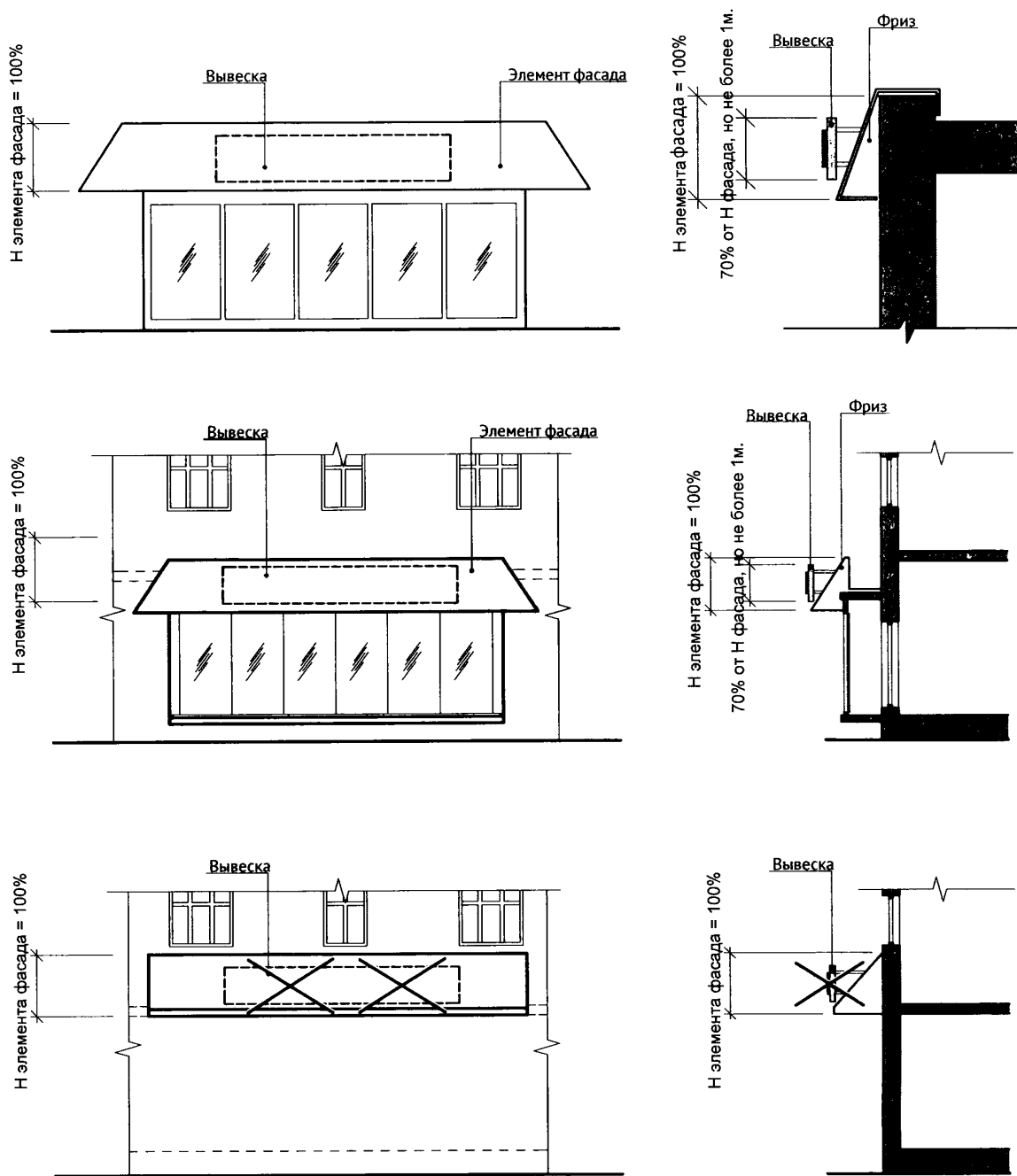

7. Настенные конструкции, размещаемые в силу требований  
 Закона Российской Федерации от 7 февраля 1992 года N 2300-1  
 "О защите прав потребителей"

7.1. Максимальный размер вывесок, размещаемых в соответствии с [Законом](#) Российской Федерации от 7 февраля 1992 года N 2300-1 "О защите прав потребителей", не должен превышать:

- по высоте - 0,40 м;
- по длине - 0,60 м.

Вывески размещаются на доступном для обозрения месте плоских участков фасада, свободных от архитектурных элементов, непосредственно у входа (справа или слева) в здание, строение, сооружение или помещение или на входных дверях в помещение, в котором фактически находится (осуществляет деятельность) организация или индивидуальный предприниматель, сведения о котором содержатся в данной информационной конструкции (пункт 27 Правил).

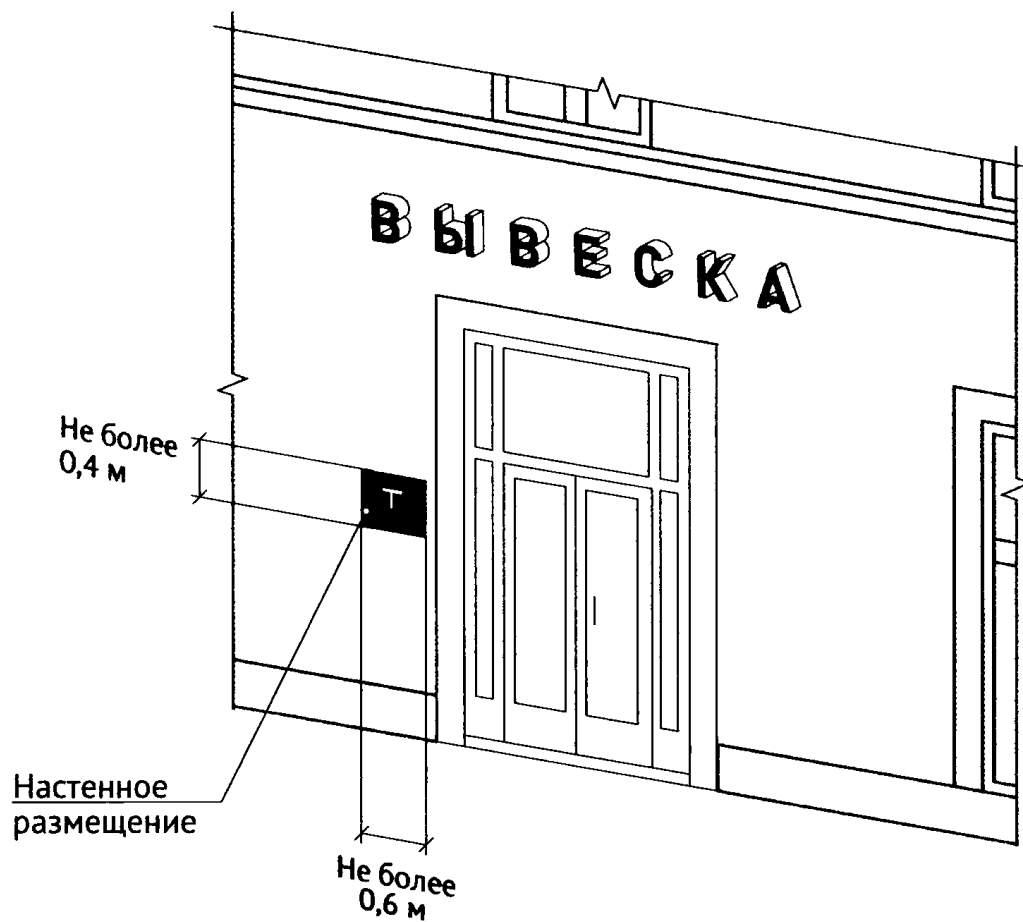

7.2. Вывеска, размещаемая в соответствии с Законом Российской Федерации от 7 февраля 1992 года N 2300-1 "О защите прав потребителей", может быть размещена на дверях входных групп, в том числе методом нанесения трафаретной печати или иными аналогичными методами на остекление дверей. Максимальный размер данных вывесок не должен превышать:

- по высоте - 0,40 м;
- по длине - 0,30 м (пункт 18.5 Правил).

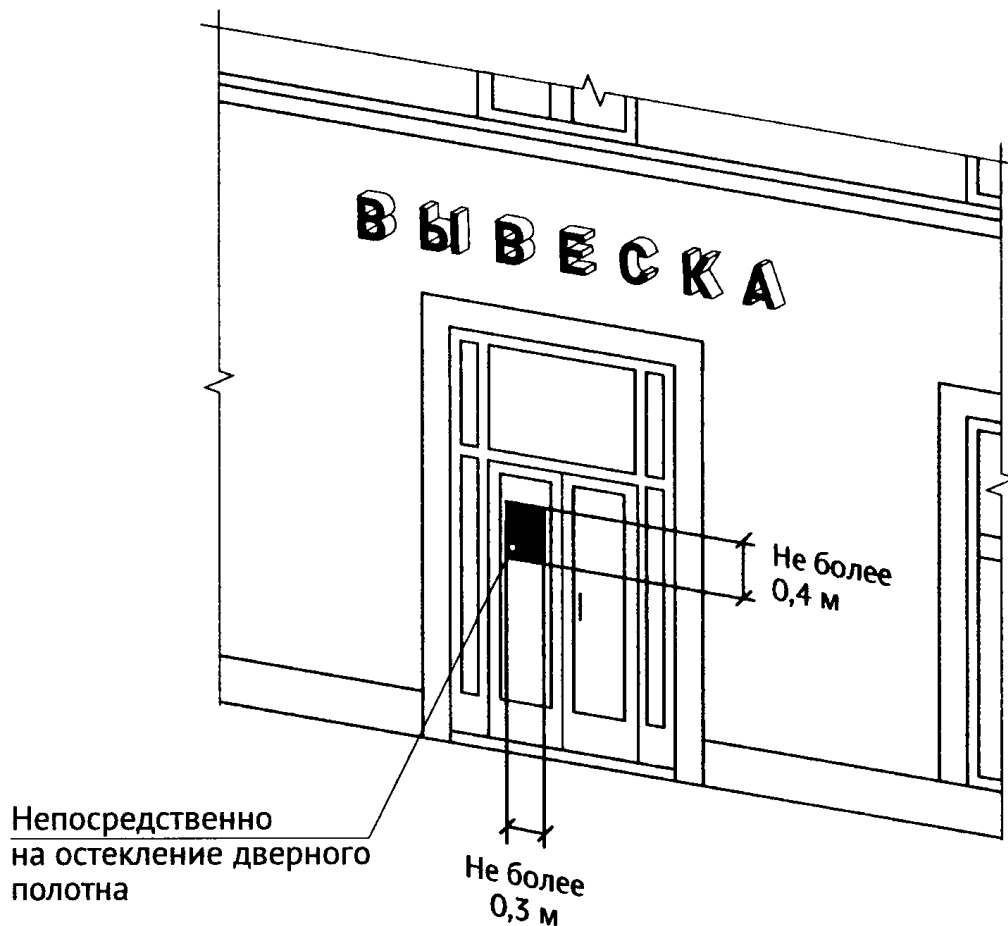

7.3. В случае размещения в одном объекте нескольких организаций или индивидуальных предпринимателей общая площадь информационных конструкций (вывесок), устанавливаемых на фасадах объекта перед одним входом, не должна превышать 2 кв. м, а расстояние от уровня земли (пола входной группы) до верхнего края информационной конструкции, расположенной на наиболее высоком уровне, не должно превышать 2 м (пункт 31 Правил).

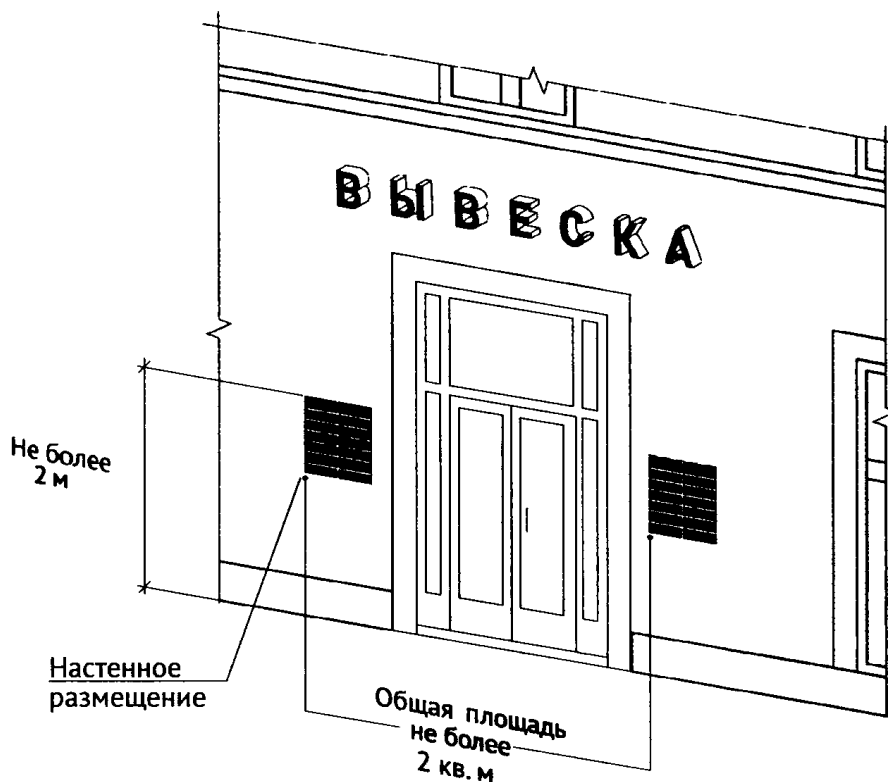
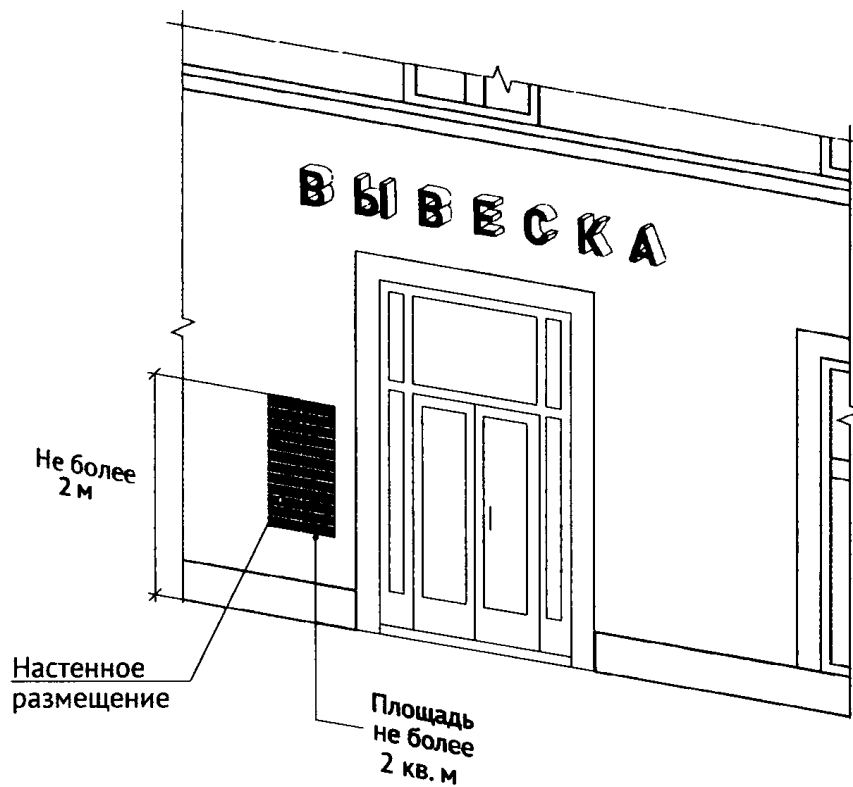

7.4. Информационные конструкции (вывески) размещаются на ограждающей конструкции (заборе) непосредственно у входа на земельный участок, на котором располагается здание, строение, сооружение, являющиеся местом фактического нахождения, осуществления деятельности организации, индивидуального предпринимателя, сведения о которых содержатся в данной информационной конструкции и которым указанное здание, строение, сооружение и земельный участок принадлежат на праве собственности или ином вещном праве (пункт 27 Правил).

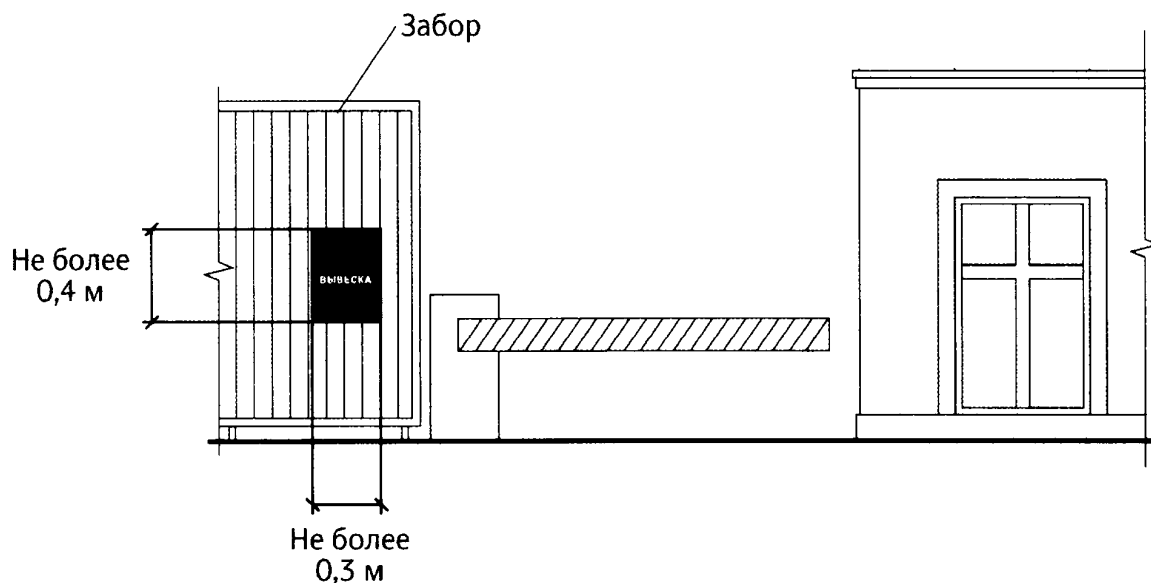

## 8. Консольные конструкции

8.1. Консольная конструкция не должна находиться на расстоянии более чем 0,20 м от плоскости фасада, а крайняя точка ее лицевой стороны - на расстоянии более чем 1 м от плоскости фасада. Консольная конструкция не может превышать 1 м в высоту и 0,20 м в ширину (пункт 19.2 Правил).

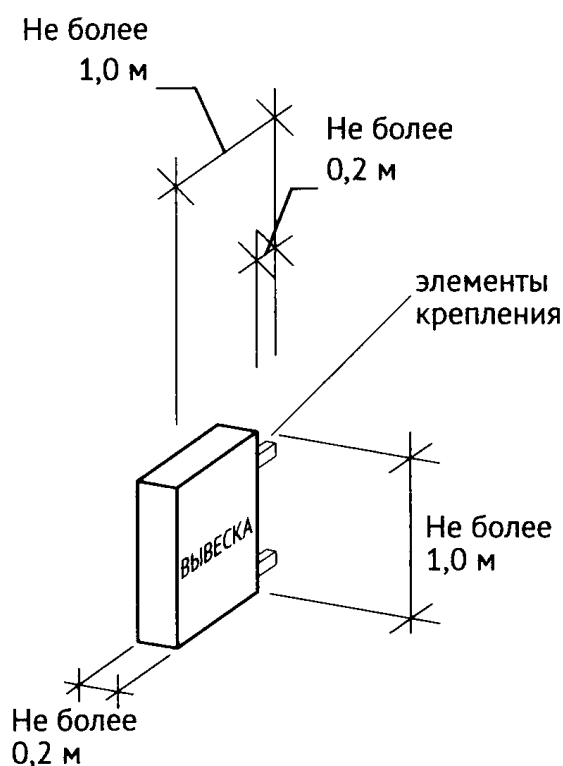

8.2. Максимальные параметры (размеры) консольных конструкций, размещаемых на фасадах объектов, являющихся объектами культурного наследия, выявленными объектами культурного наследия, и объектов, расположенных в границах территорий объектов культурного наследия, выявленных объектов культурного наследия, а также объектов, построенных до 1952 года включительно, не должны превышать 0,50 м по высоте и 0,50 м по ширине (пункт 19.3 Правил).

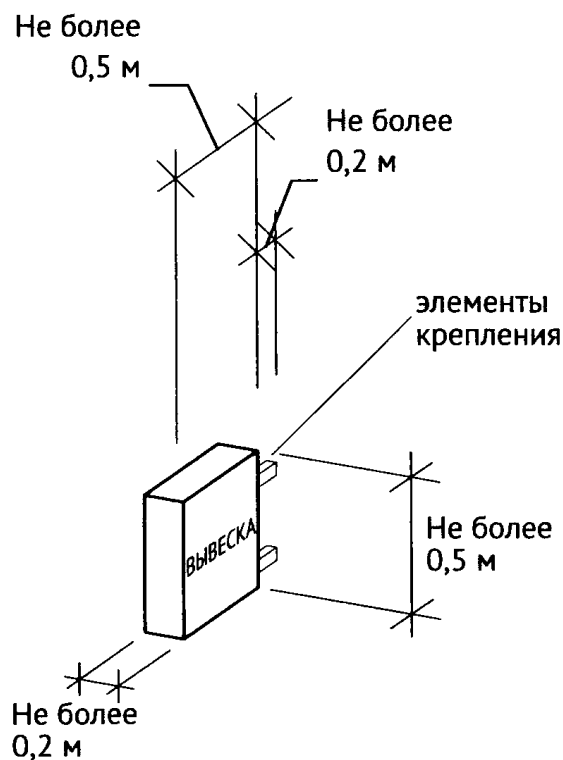

8.3. Консольные конструкции располагаются в одной горизонтальной плоскости фасада, в том числе у арок, на границах и внешних углах зданий, строений, сооружений (пункт 19 Правил).

Расстояние от уровня земли до нижнего края консольной конструкции должно быть не менее 2,50 м (пункт 19.1 Правил).

Консольная конструкция не должна находиться на расстоянии более чем 0,20 м от плоскости фасада, а крайняя точка ее лицевой стороны - на расстоянии более чем 1 м от плоскости фасада (пункт 19.2 Правил).

При наличии на фасаде объекта настенных конструкций консольные конструкции располагаются с ними на единой горизонтальной оси (пункт 19.4 Правил).

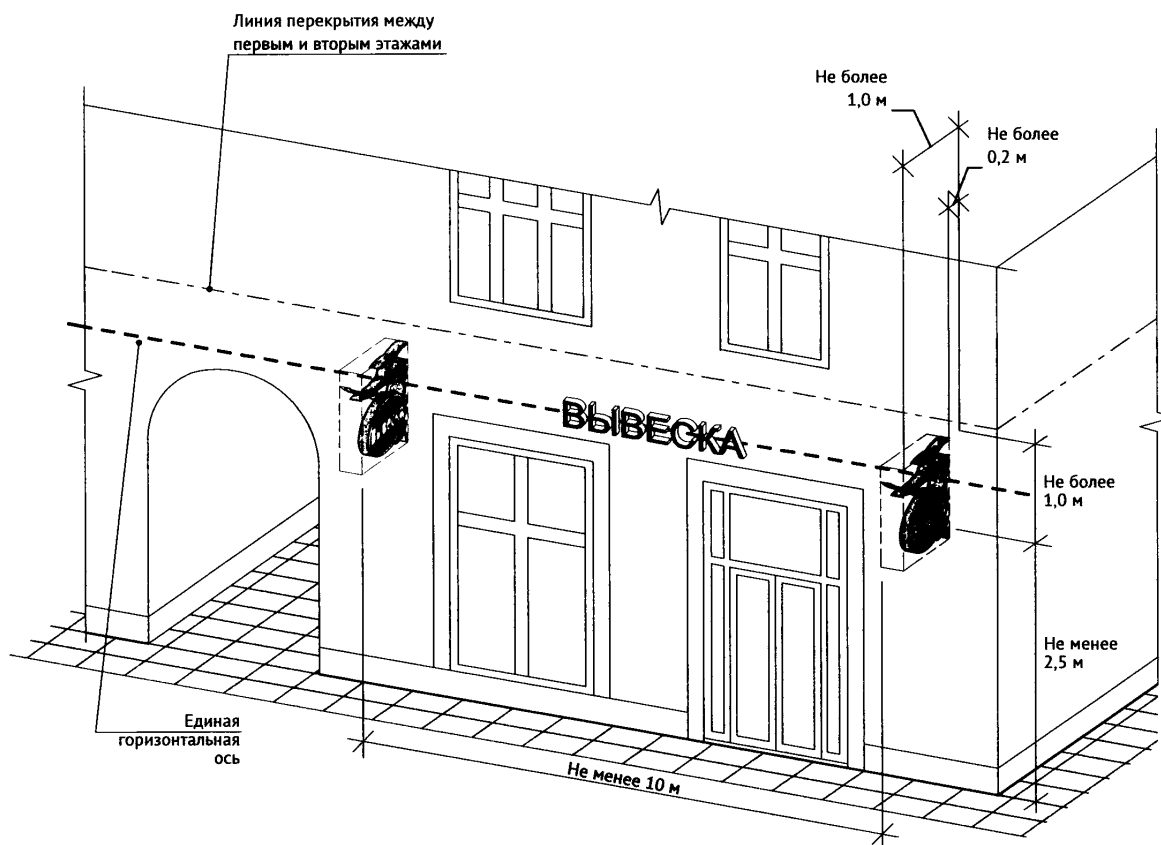

8.4. Расстояние между консольными конструкциями не может быть менее 10 м (пункт 19.1 Правил).

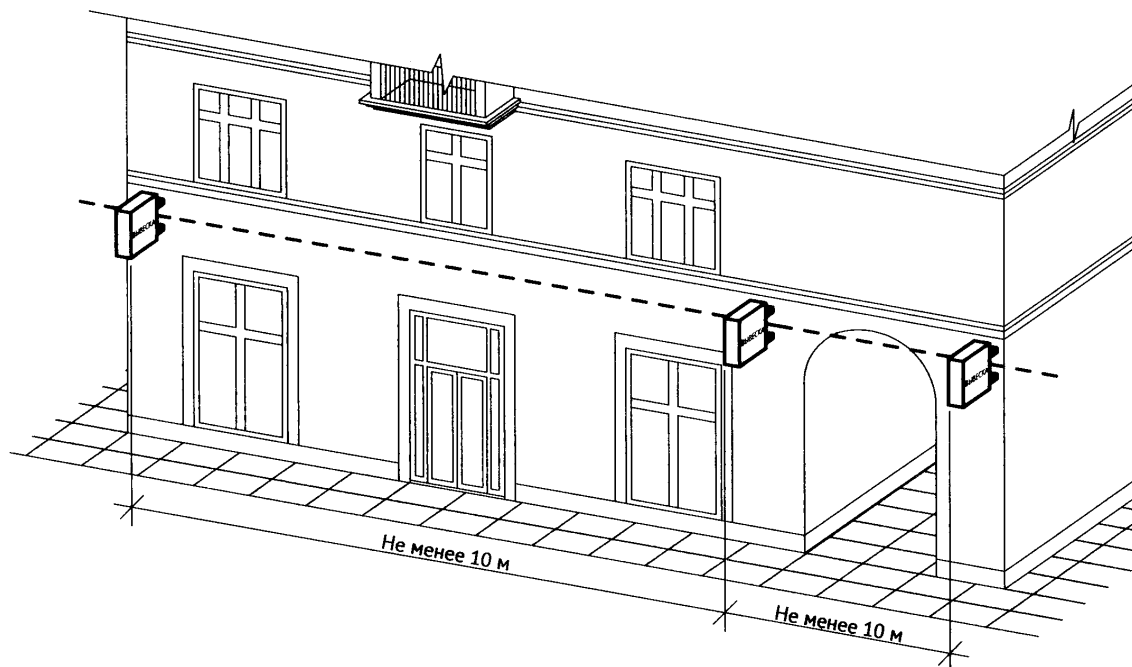

## 9. Витринные конструкции

9.1. Витринные конструкции являются одним из способов внутреннего оформления витрин. Витринные конструкции размещаются в витрине на внешней и (или) с внутренней стороны остекления витрины (пункт 20 Правил):

9.1.1. Размещение вывесок в витрине на внешней стороне остекления витрины (без подложки).

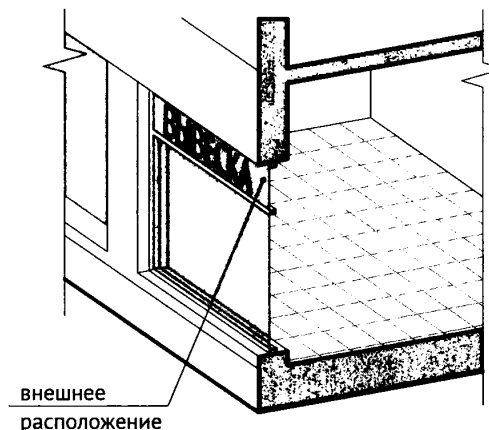

9.1.2. Размещение вывесок в витрине на внешней стороне остекления витрины (на подложке).

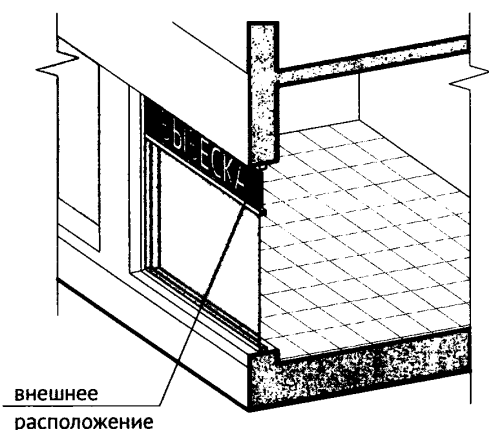

9.1.3. Размещение вывесок с внутренней стороны остекления витрины.

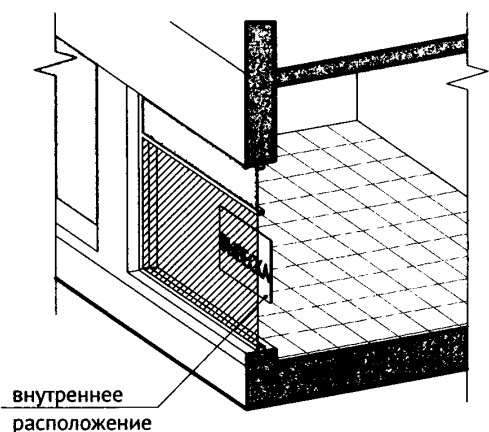

9.2. Максимальный размер витринных конструкций (включая электронные носители - экраны (телевизоры), размещаемых в витрине, а также с внутренней стороны остекления витрины, не должен превышать половины размера остекления витрины (при наличии переплетов (импостов), половины размера остекления в границах переплетов (импостов) по высоте и половины размера остекления витрины (при наличии переплетов (импостов), половины размера остекления в границах переплетов (импостов) по длине. При этом витринные конструкции должны размещаться строго в границах переплетов (импостов) (пункт 20.1 Правил).

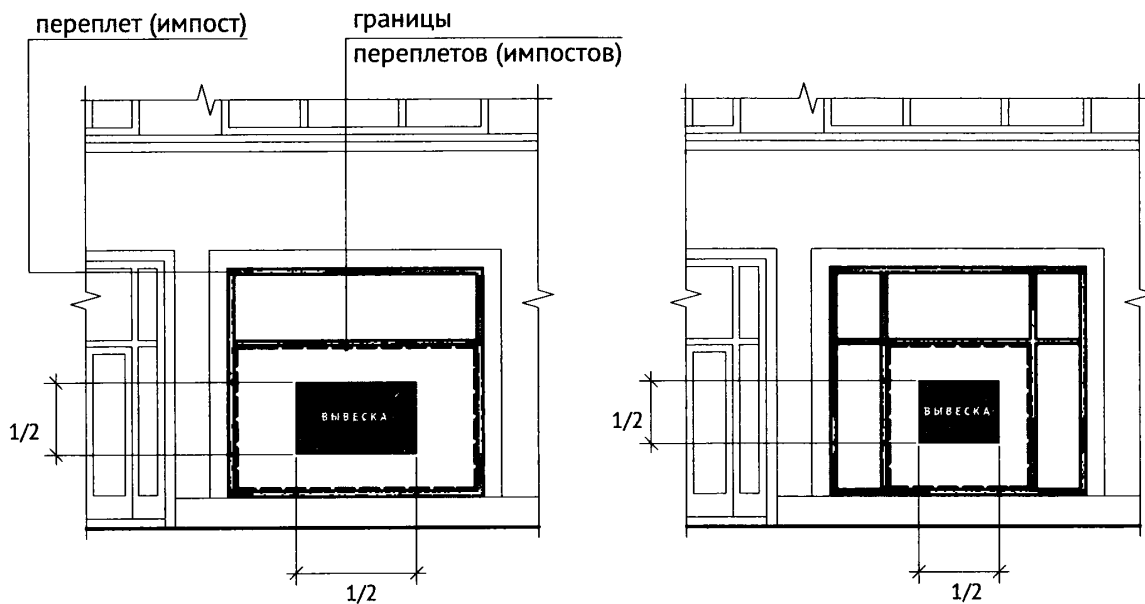

1/2 высоты и ширины расстояния между импостами

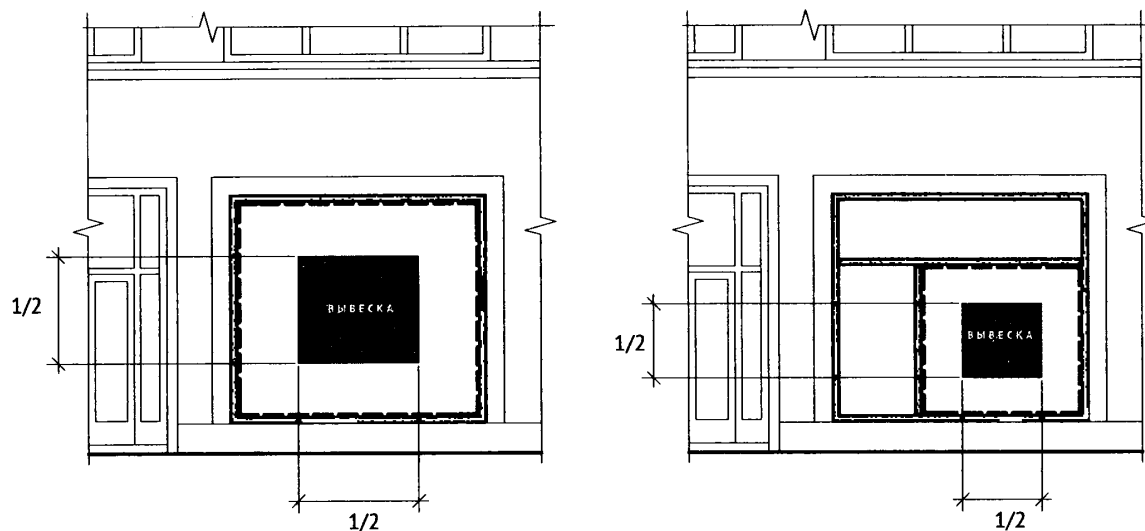

1/2 высоты и ширины расстояния между импостами

9.3. Информационные конструкции (вывески), размещенные на внешней стороне витрины, не должны выходить за плоскость фасада объекта. Параметры (размеры) вывески, размещаемой на внешней стороне витрины, не должны превышать в высоту 0,40 м, в длину - длину остекления витрины (пункт 20.2 Правил).



Размещение снаружи витрины

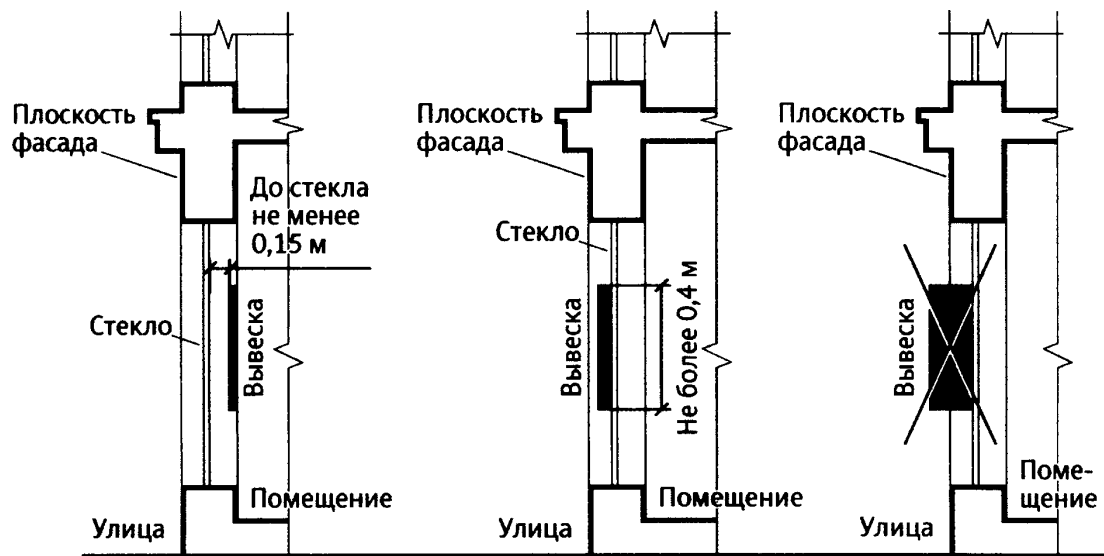

9.4. Размещение информационной конструкции (вывески) непосредственно на остеклении витрины в виде отдельных букв и декоративных элементов, в том числе методом нанесения трафаретной печати или иными аналогичными методами. При этом максимальный размер вывески, размещаемой на остеклении витрины, не превышает в высоту 0,15 м (пункт 20.3 Правил).

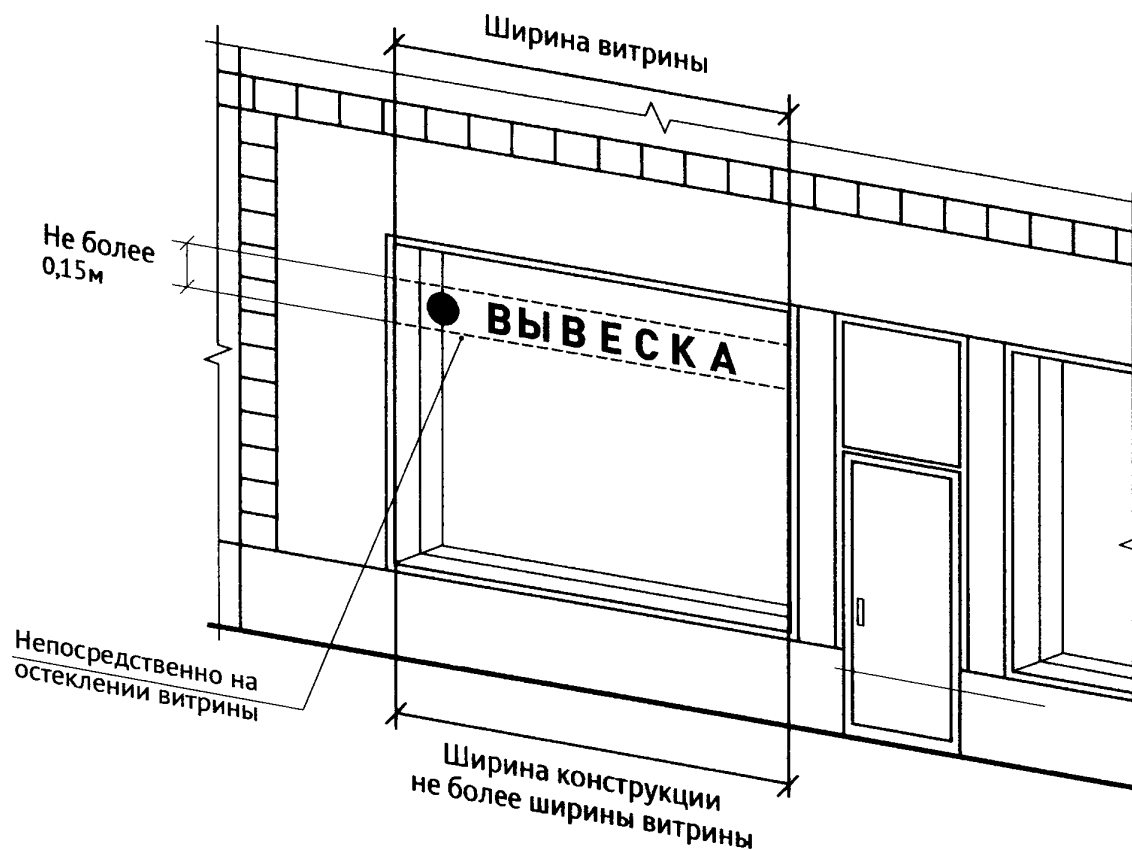

9.5. Допускается размещение информации об акционных мероприятиях (акциях) с внутренней стороны витрины (не более трех строк по 0,15 м) (пункт 20.3 Правил).

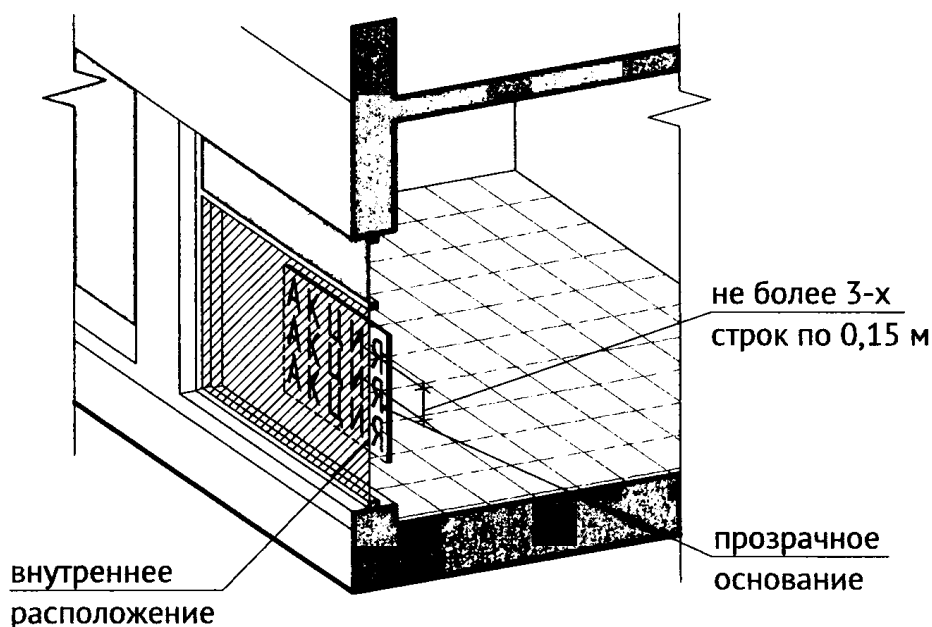

9.6. Применение непрозрачных материалов, а также жалюзи и рулонных штор, за исключением электронных носителей, систем сменного изображения возможно только для второго ряда остекления витрины со стороны торгового зала при одновременном соблюдении следующих условий:

- витринное пространство оформлено с использованием товаров и услуг (экспозиция товаров и услуг);
- витринное пространство освещено в темное время суток;

- глубина витринного пространства от первого ряда остекления со стороны улицы (внешней поверхности витрины) до второго ряда остекления со стороны торгового зала (внутренней поверхности витрины) составляет не менее 0,6 м (пункт 20.5 Правил).

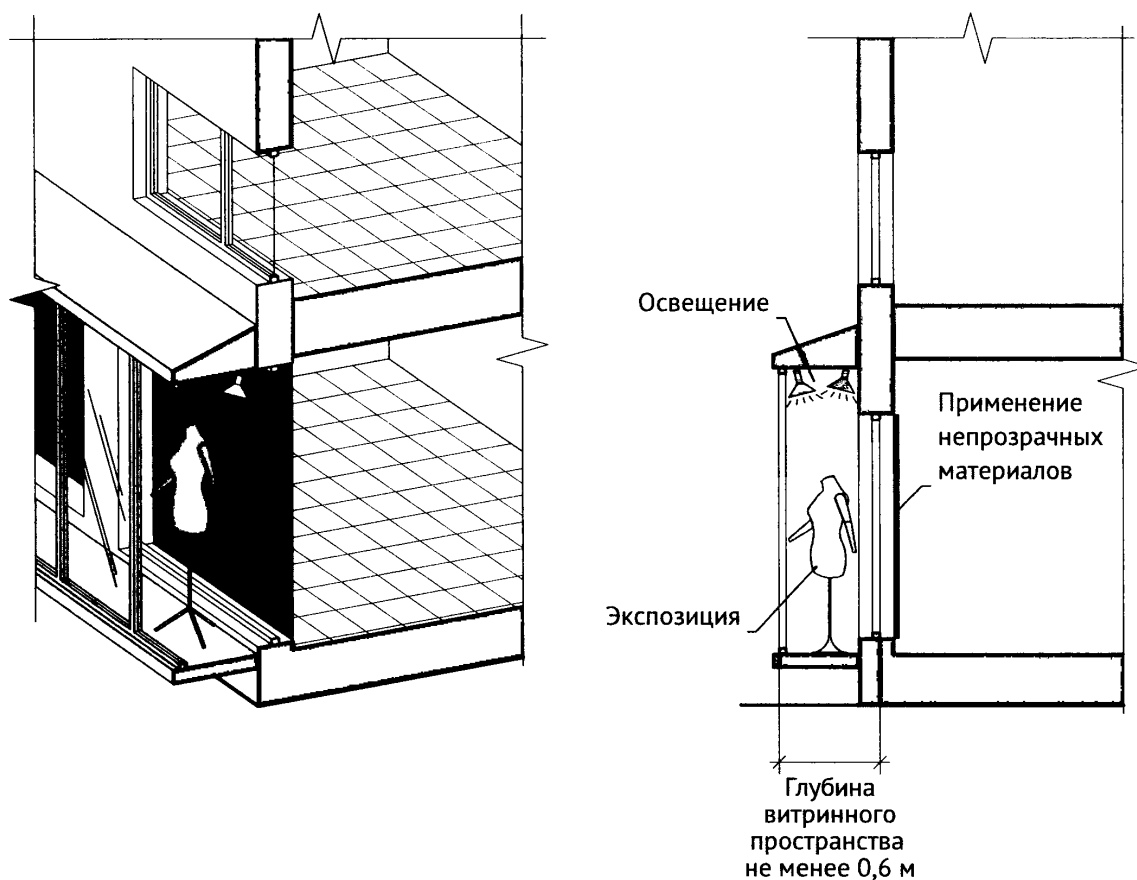

9.7. В случае если витрина имеет многогранную форму, вывески размещаются параллельно каждой из граней витрины с возможностью крепления к конструктивным элементам (импостам) витрины. При этом расстояние от плоскости импостов остекления витрины до внешней крайней точки вывески не может превышать 0,12 м (пункт 20.2 Правил).

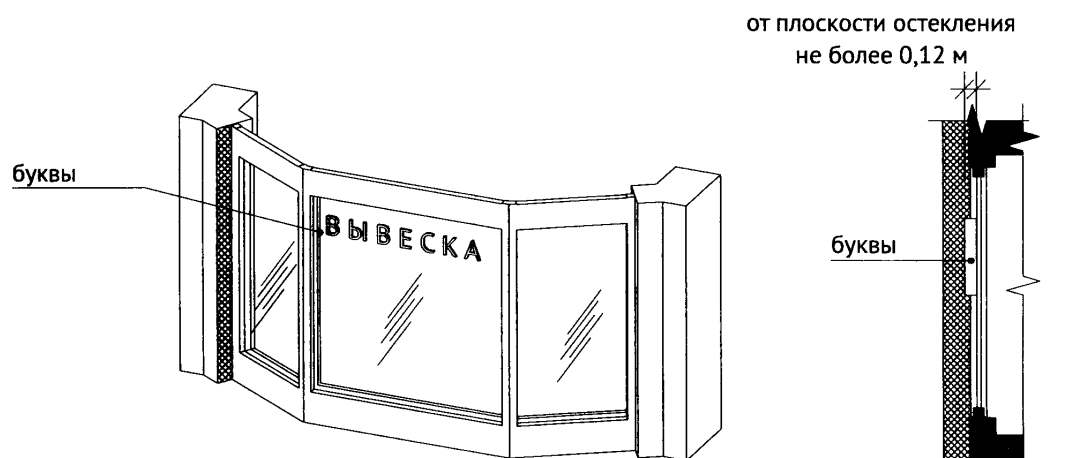
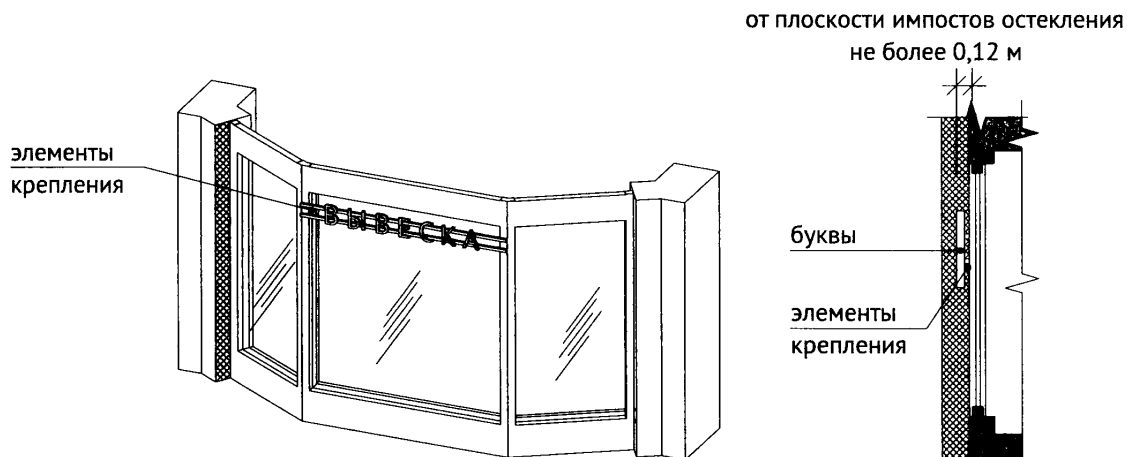
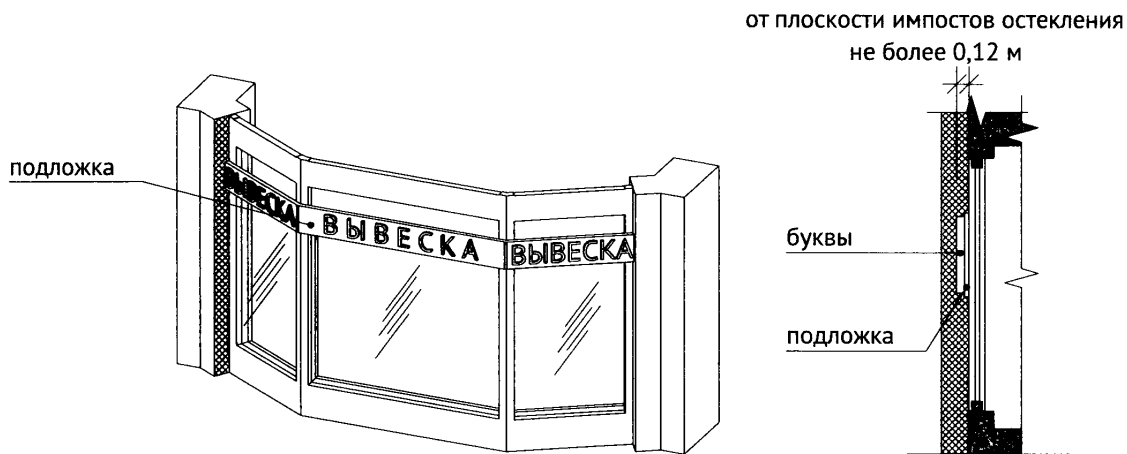

## 10. Подвесные конструкции

Подвесная конструкция (конструкция вывесок размещается в пешеходном галерейном пространстве зданий, строений, сооружений) (пункт 12 Правил).

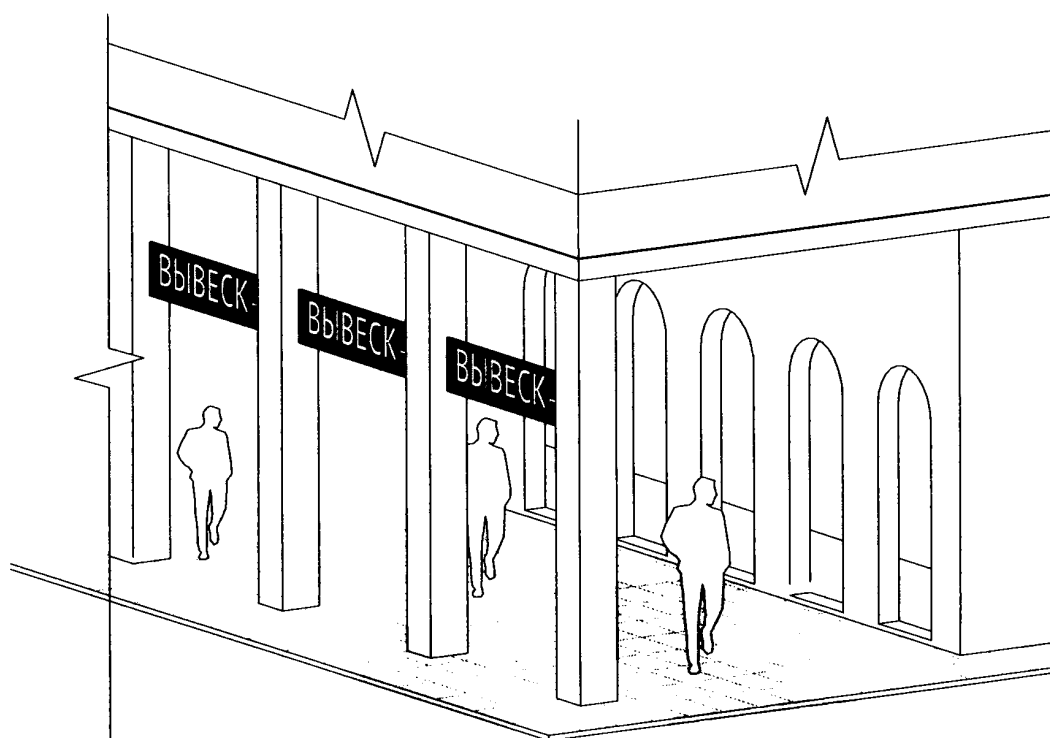
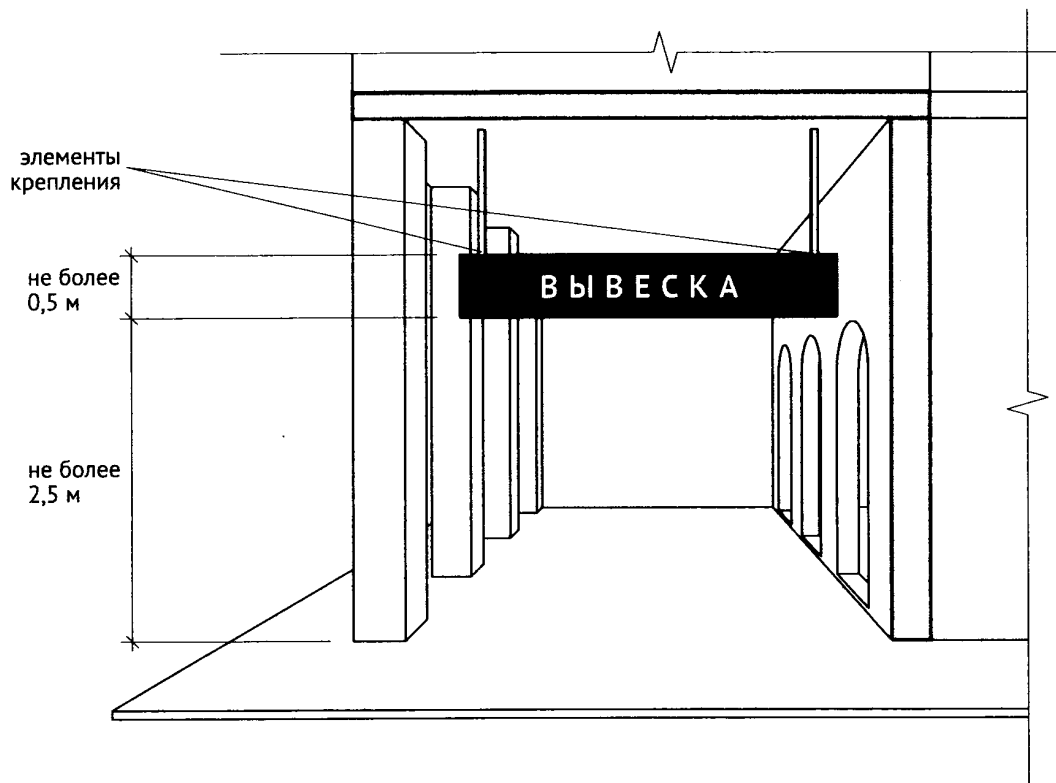

## 11. Крышные конструкции

11.1. Информационное поле вывесок, размещаемых на крышах объектов, располагается параллельно к поверхности фасадов объектов, по отношению к которым они установлены, выше линии карниза, парапета объекта (пункт 21.3 Правил).

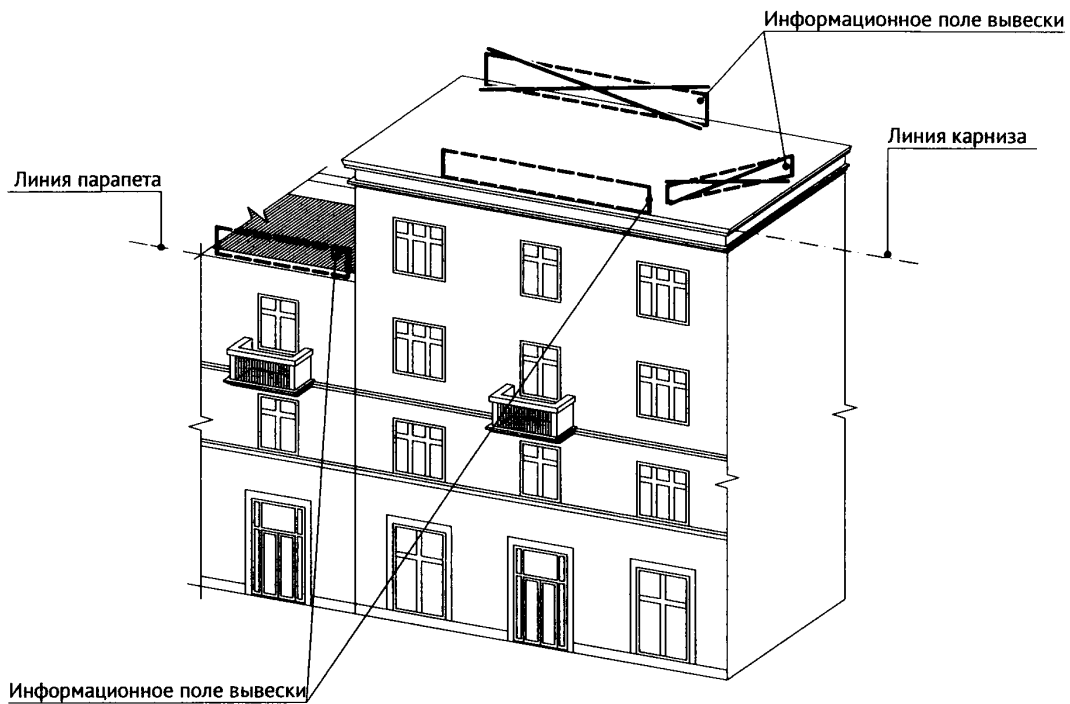

11.2. Конструкции вывесок, допускаемых к размещению на крышах зданий, строений, сооружений, представляют собой объемные символы (без использования подложки).

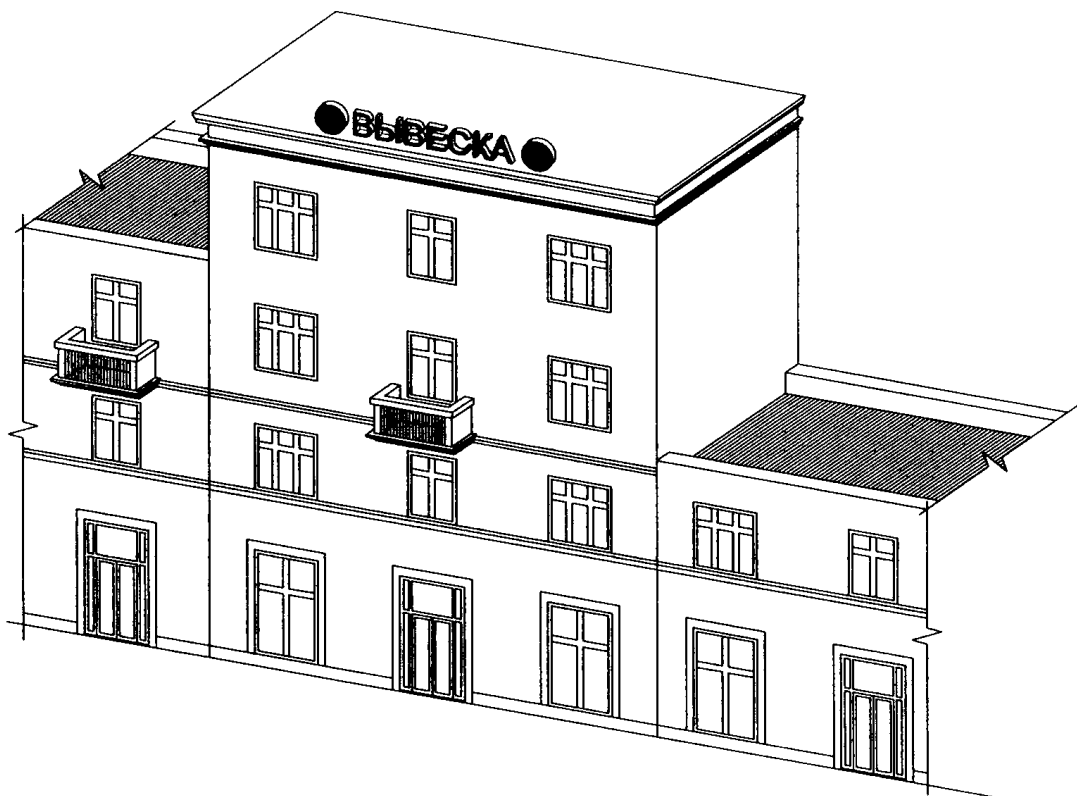

11.3. Высота информационных конструкций (вывесок), размещаемых на крышах зданий, строений, сооружений, с учетом всех используемых элементов не более 1,80 м для 1-3-этажных объектов (пункт 21.5 Правил).

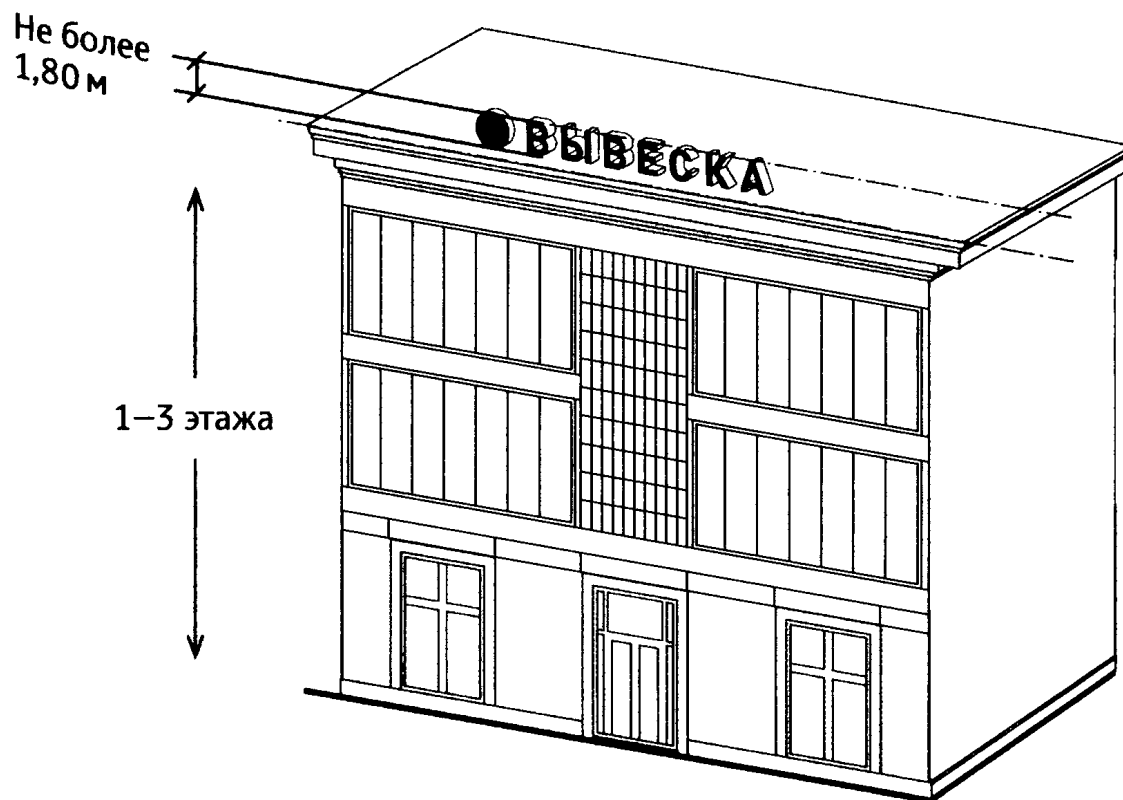

11.4. Высота информационных конструкций (вывесок), размещаемых на крышах зданий, строений, сооружений, с учетом всех используемых элементов не более 3 м для 4-7-этажных объектов (пункт 21.5 Правил).

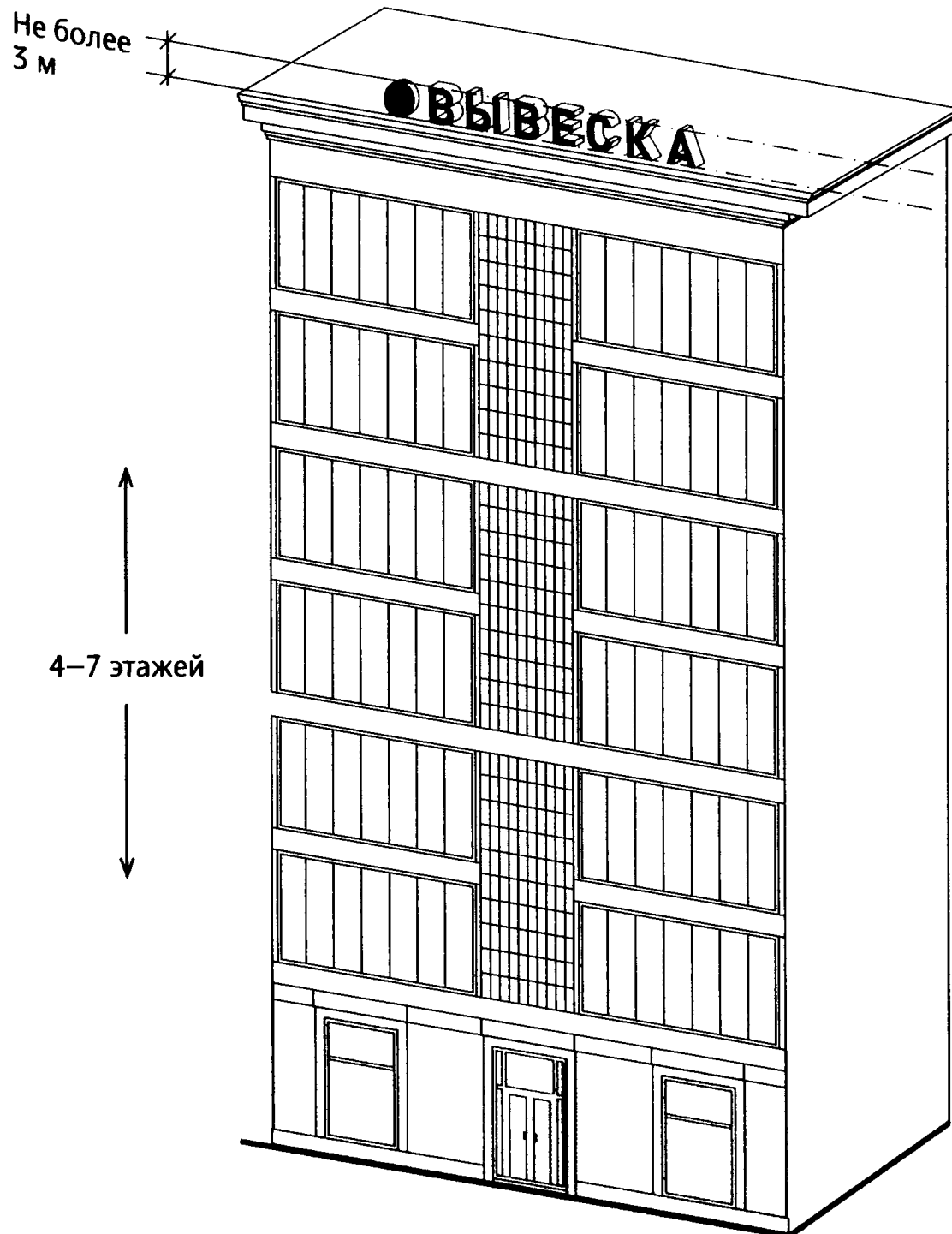

11.5. Высота информационных конструкций (вывесок), размещаемых на крышах зданий, строений, сооружений, с учетом всех используемых элементов не более 4 м для 8-12-этажных объектов (пункт 21.5 Правил).

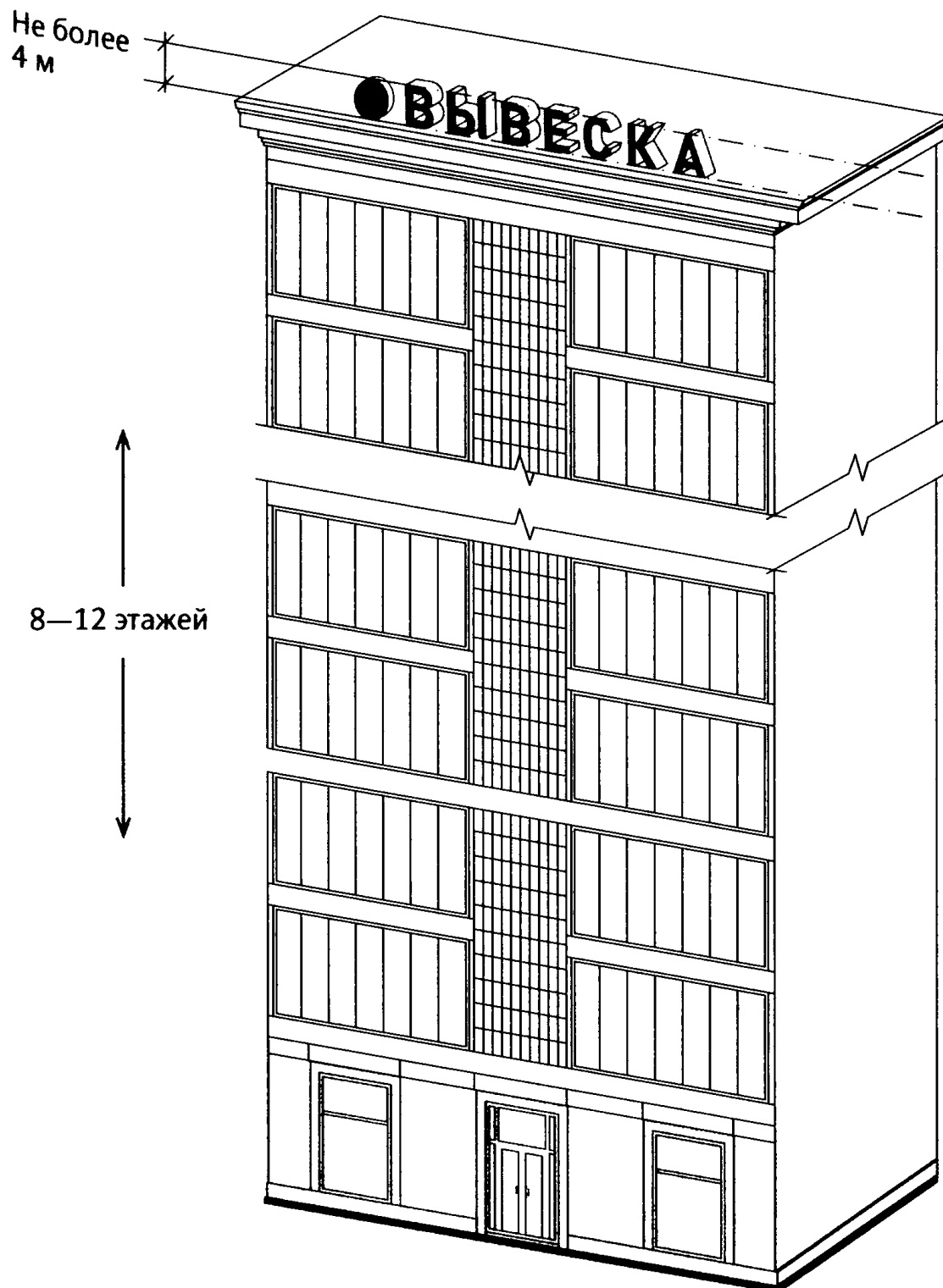

11.6. Высота информационных конструкций (вывесок), размещаемых на крышах зданий, строений, сооружений, с учетом всех используемых элементов не более 5 м для 13-17-этажных объектов (пункт 21.5 Правил).

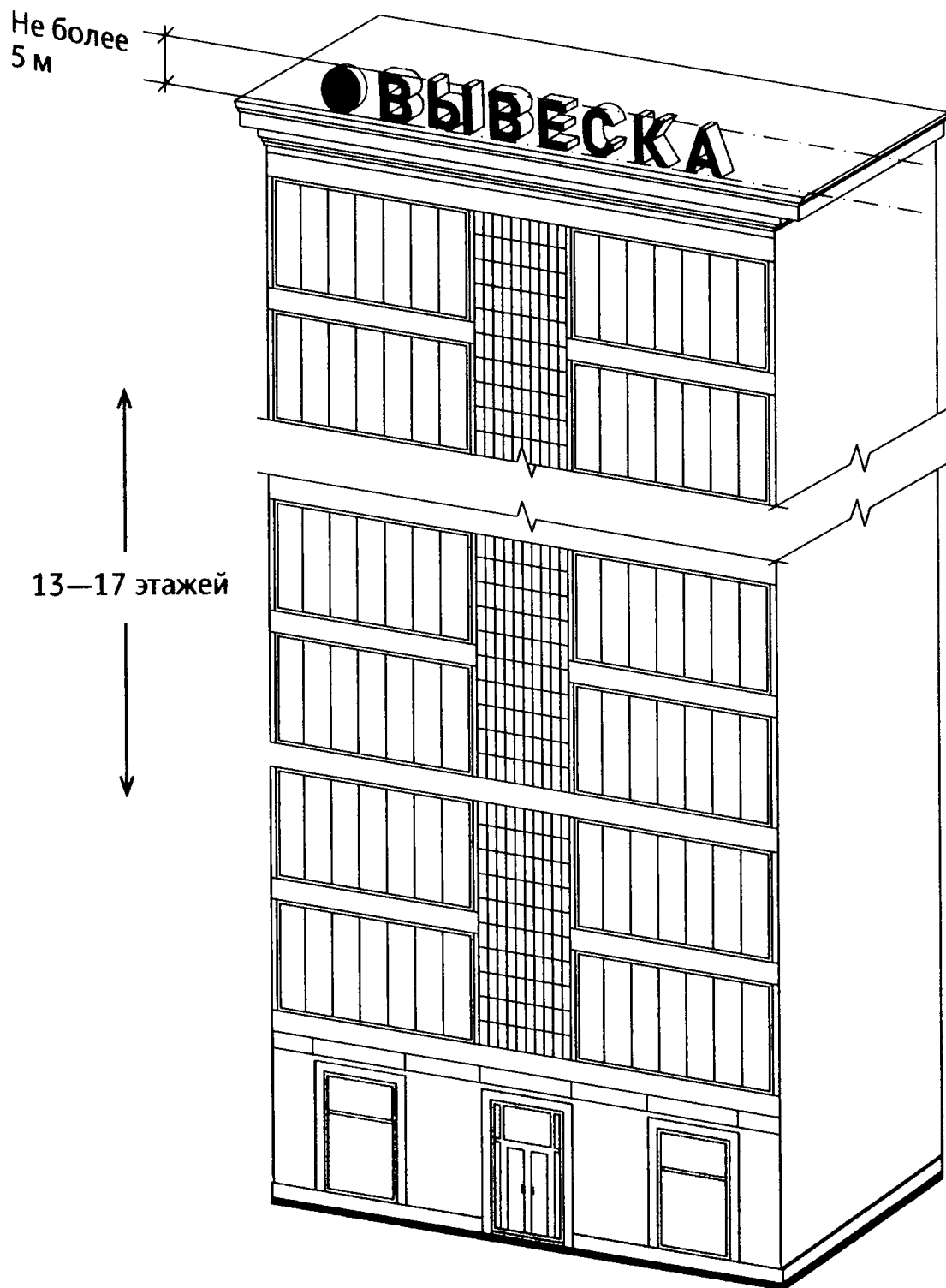

11.7. Высота информационных конструкций (вывесок), размещаемых на крышах зданий, строений, сооружений, с учетом всех используемых элементов не более 6 м для объектов, имеющих 18 и более этажей (пункт 21.5 Правил).

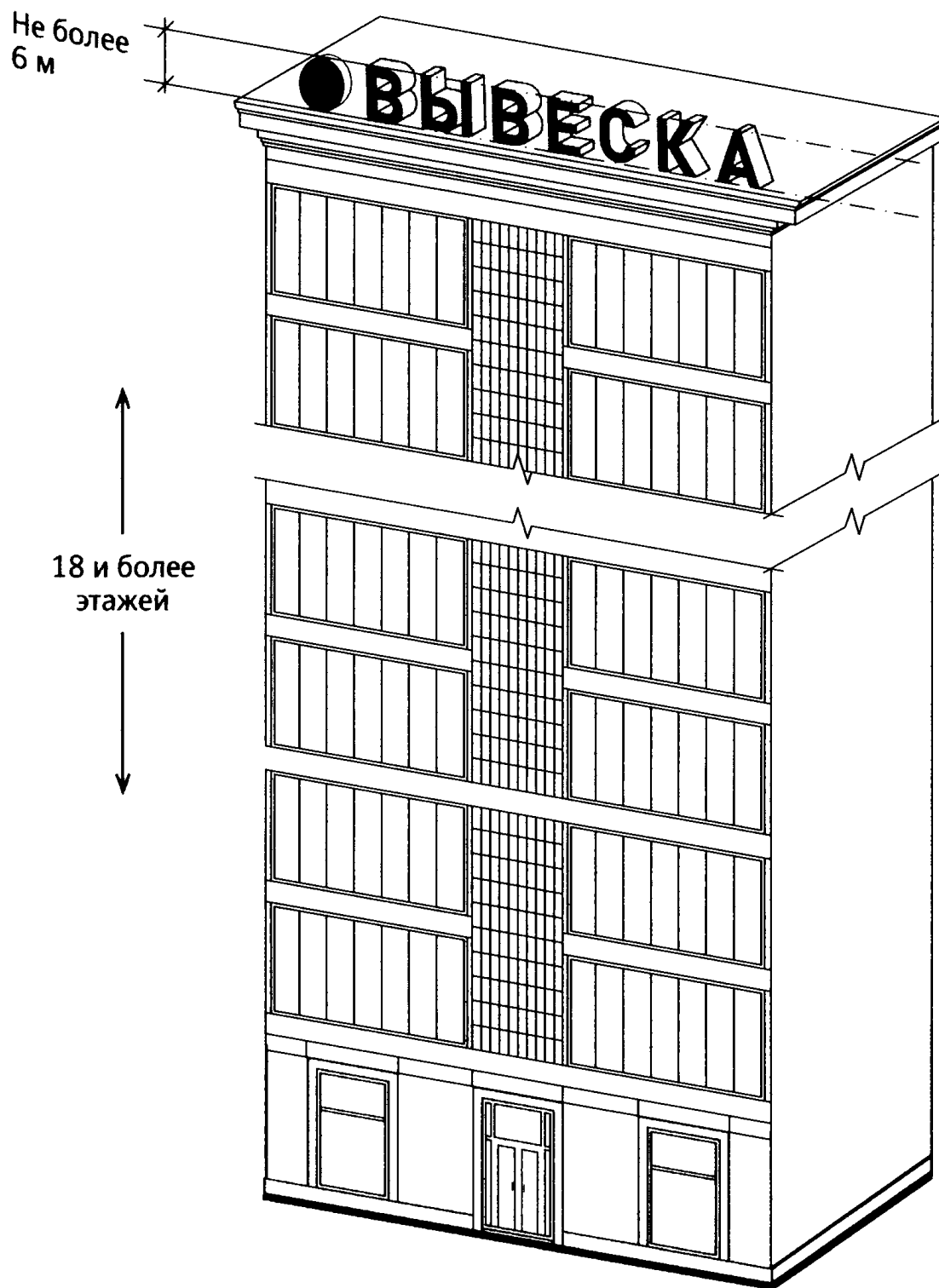

11.8. Длина вывески, устанавливаемой на крыше объекта, не превышает 80 процентов длины фасада, вдоль которого она размещена, при длине фасада до 35 м (включительно) (пункт 21.6 Правил).

При размещении информационной конструкции (вывески), содержащей изображение товарного знака, знака обслуживания, высота отдельных элементов информационного поля или художественных элементов, указанных в информационной конструкции, входящих в изображение указанного товарного знака, знака обслуживания, может превышать параметры, установленные Правилами, не более чем на 1/5 (пункт 21.5(1) Правил).

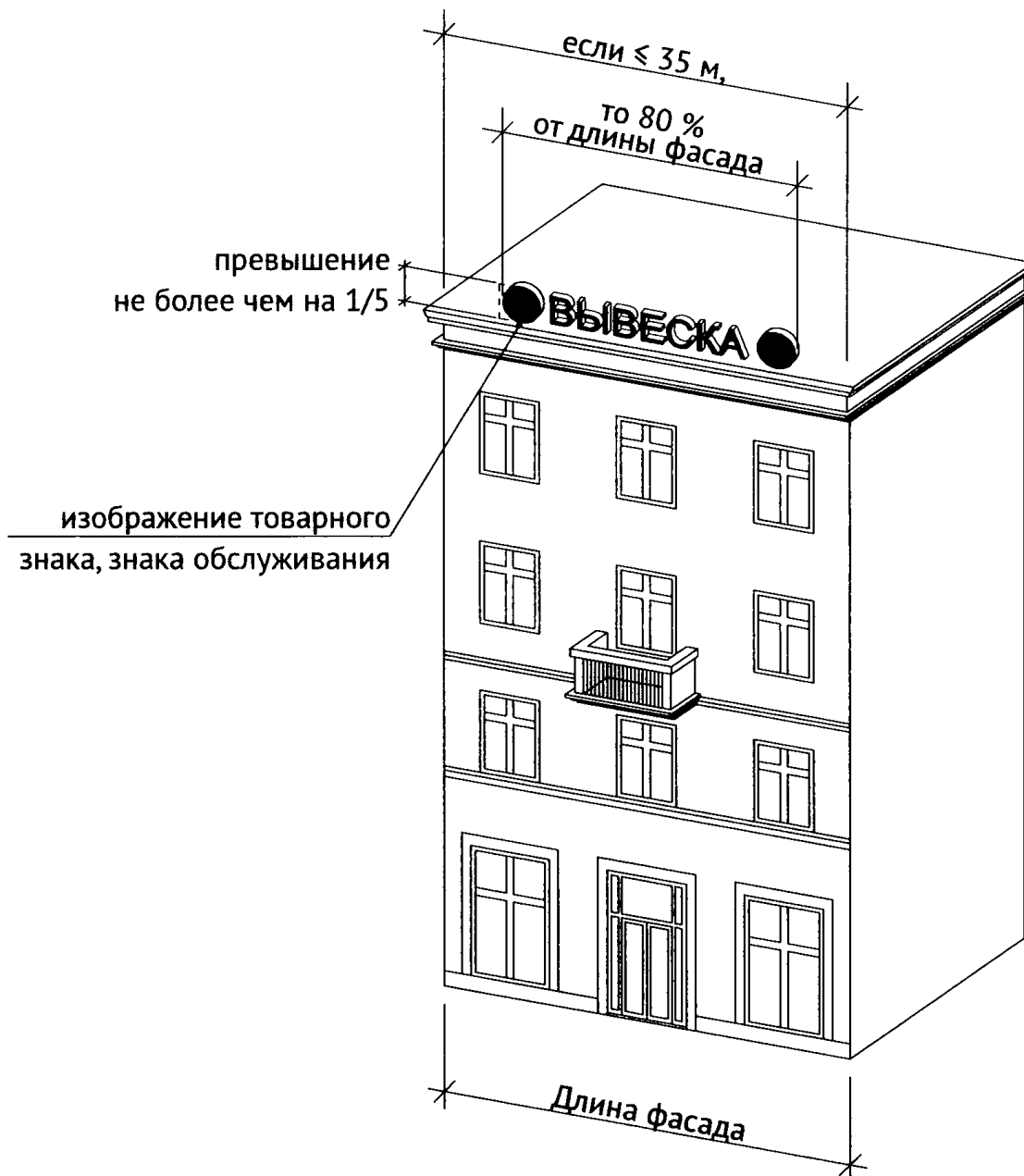

11.9. Длина вывески, устанавливаемой на крыше объекта, не может превышать половины длины фасада, вдоль которого она размещена, при длине фасада свыше 35 м (пункт 21.6 Правил).

При размещении информационной конструкции (вывески), содержащей изображение товарного знака, знака обслуживания, высота отдельных элементов информационного поля или художественных элементов, указанных в информационной конструкции, входящих в изображение указанного товарного знака, знака обслуживания, может превышать параметры не более чем на 1/5 (пункт 21.5(1) Правил).

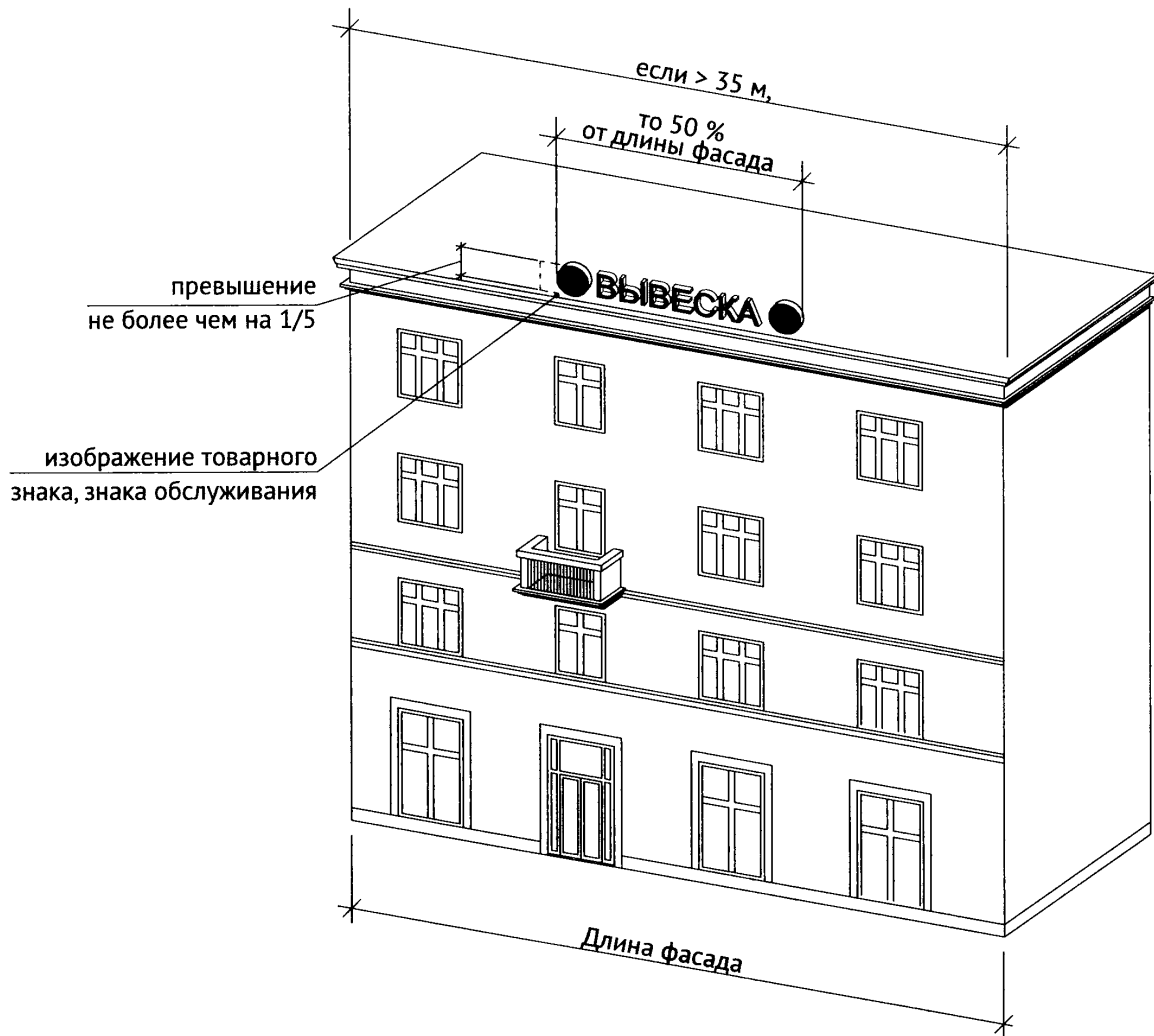

## 12. Уникальные конструкции

12.1. К уникальным информационным конструкциям относятся (пункт 22(1) Правил):

12.1.1. Барельеф.



12.1.2. Мозаичное панно.



12.2. Вывески, являющиеся архитектурными элементами и декором внешних поверхностей объекта (пункт 22(1) Правил).

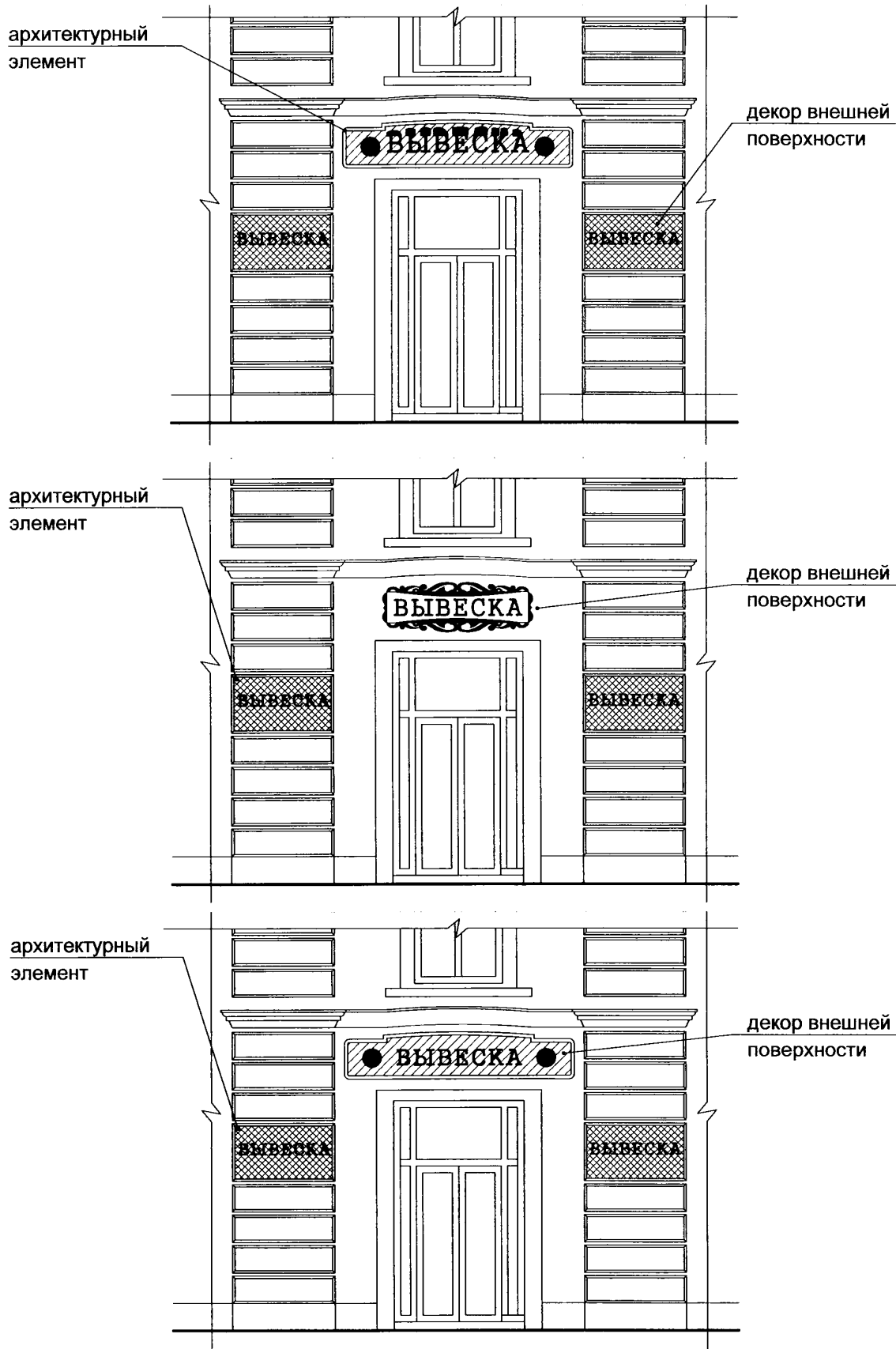

12.3. Вывески, исторический облик которых определен архитектурным проектом здания (пункт 22(1) Правил).

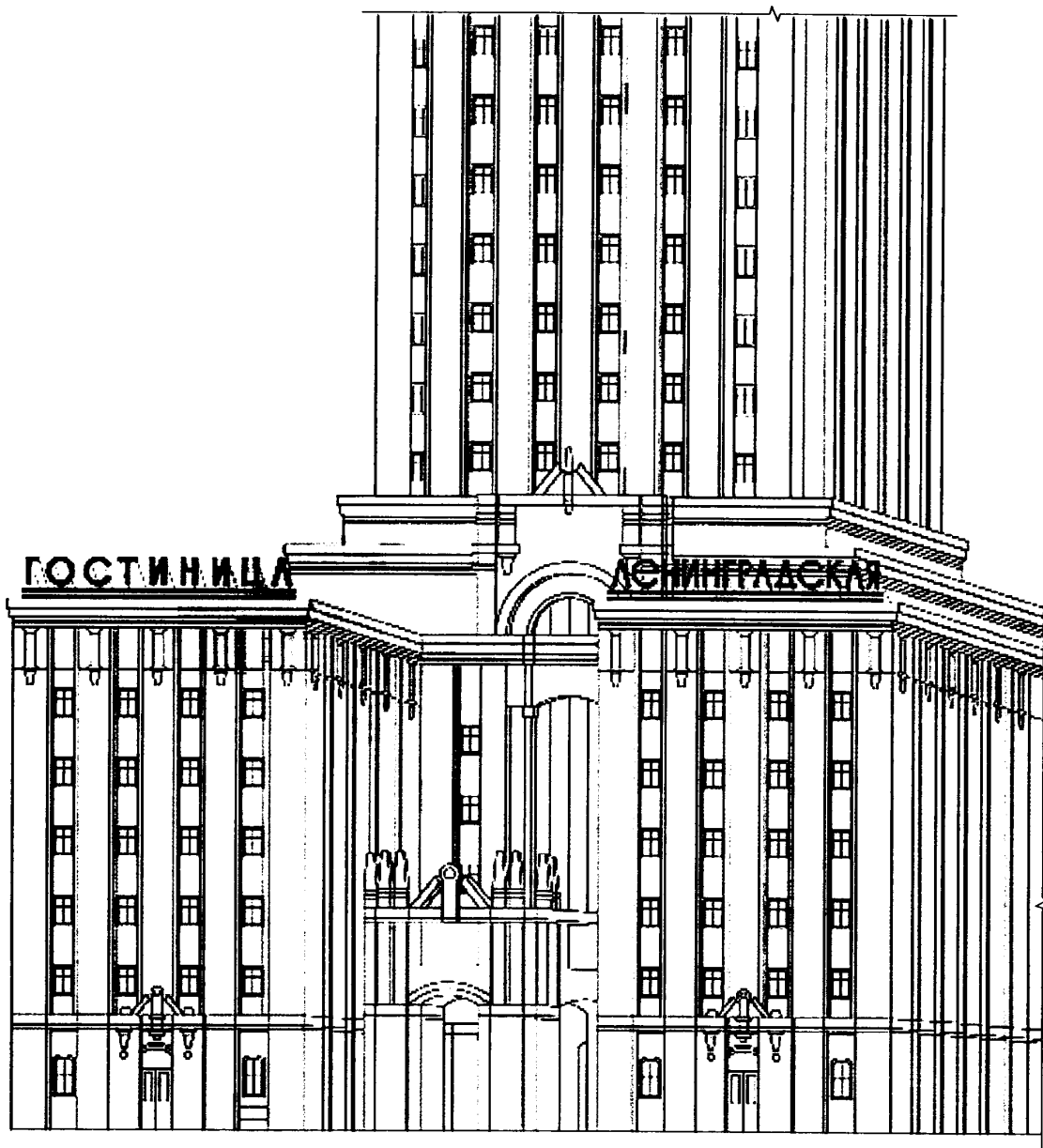

### 13. Отдельно стоящие информационные конструкции

Отдельно стоящие конструкции размещаются в пределах границ земельного участка, на котором располагаются здания, строения, сооружения.

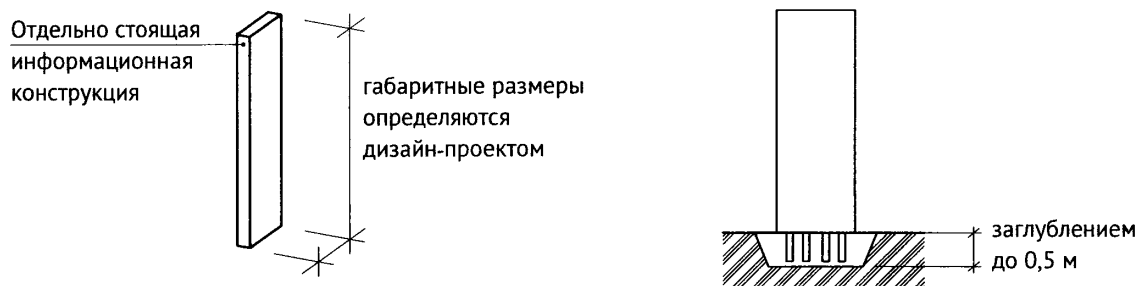

### 14. Ценовые табло автозаправочных станций

14.1. Ценовые табло (стелы) автозаправочных станций (далее - АЗС) - объекты из сборно-разборных конструкций, в том числе с подключением к сетям электроснабжения

без организации подключения к инженерно-техническим водопроводным сетям, канализации, газо-, теплоснабжения, не превышающие по высоте 10 м, по длине - 3 м, по ширине - 0,8 м (постановление Правительства Москвы от 27 августа 2012 г. N 432-ПП "О перечне случаев, при которых получение разрешения на строительство не требуется").

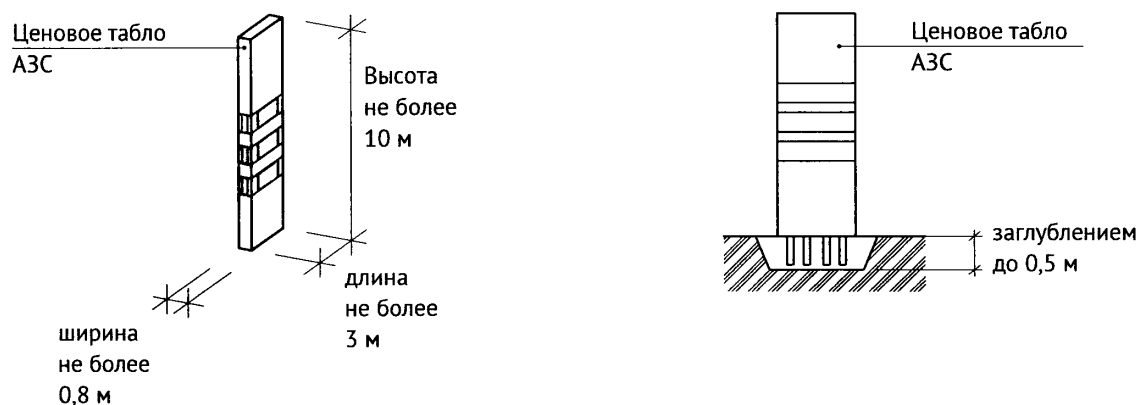

14.2. Размещение информационных конструкций в виде отдельно стоящих конструкций допускается только при условии их установки в границах земельного участка, на котором располагаются здания, строения, сооружения, являющиеся местом фактического нахождения, осуществления деятельности организации, индивидуального предпринимателя, сведения о которых содержатся в данных информационных конструкциях и которые являются единоличными собственниками указанных зданий, строений, сооружений, земельного участка или обладателями иного вещного либо обязательственного права на них (за исключением размещения ценовых табло (стел) автозаправочных станций за пределами границ земельных участков, занимаемых автозаправочными станциями) (пункт 7 Правил).

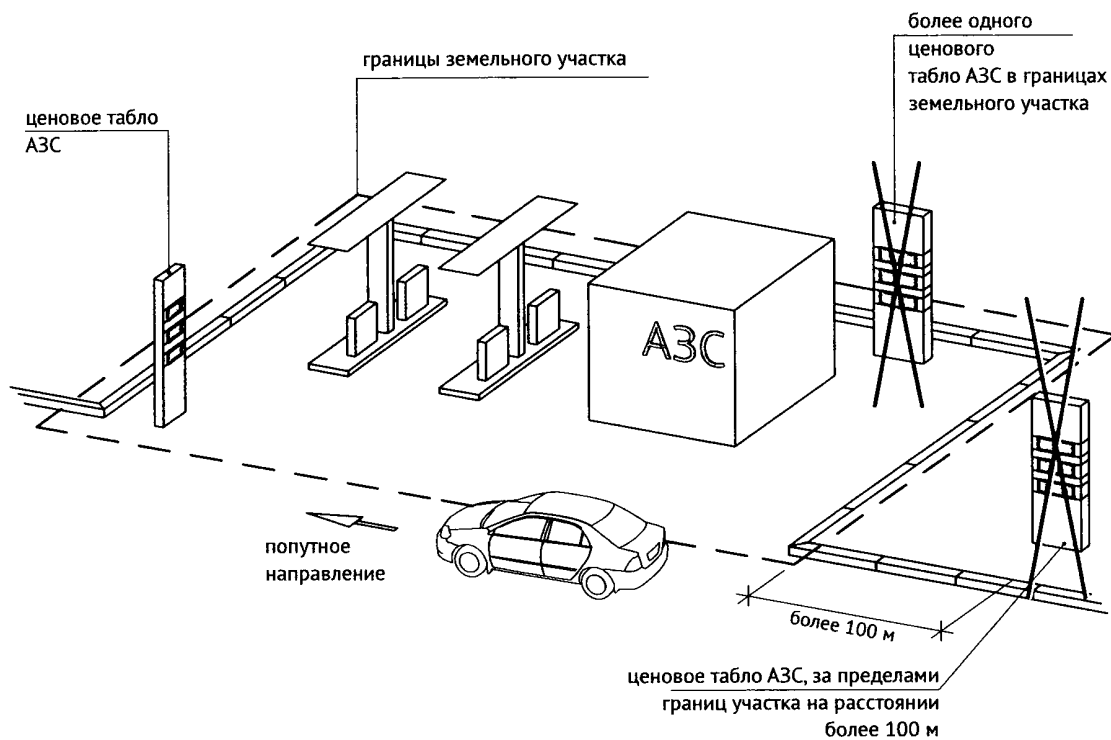
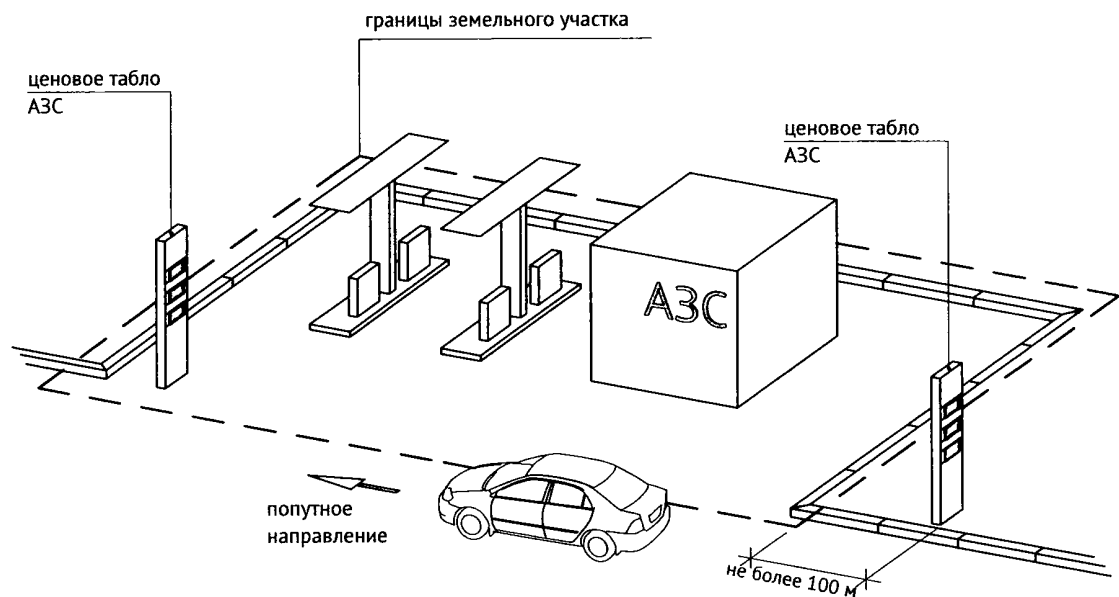

## 15. Размещение вывесок для летних кафе

Размещение информационных конструкций на внешних поверхностях нестационарных торговых объектов.

На период размещения сезонного кафе при стационарном предприятии общественного питания допускается размещение информационных конструкций (вывесок) путем нанесения надписей на маркизы и зонты, используемые для обустройства данного сезонного кафе. При этом высота размещаемых вывесок должна быть не более 0,20 м. В случае использования в вывесках, размещаемых на маркизах и зонтах сезонного кафе, изображения товарного знака, знака обслуживания высота указанного изображения не должна превышать 0,30 м, а информационное поле (текстовая часть) и декоративно-художественные элементы вывески должны быть размещены на единой горизонтальной оси (пункт 23 Правил).

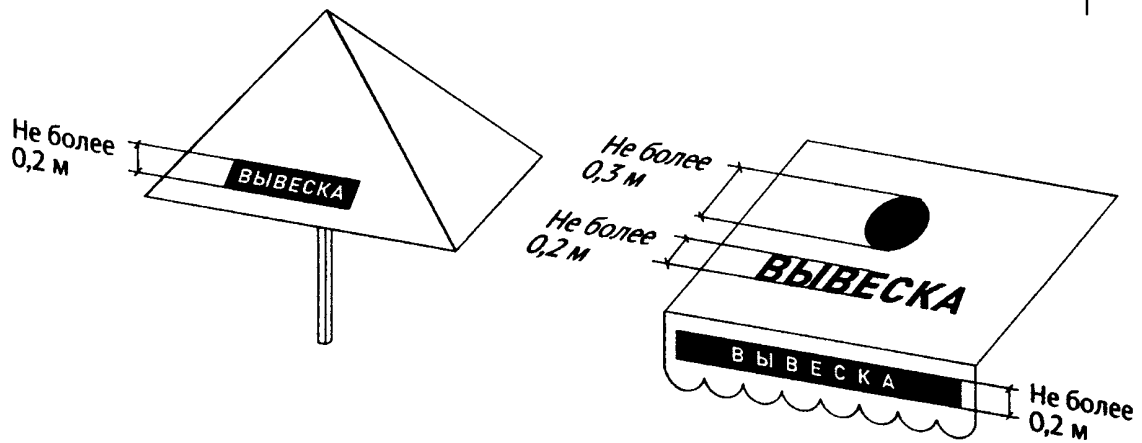
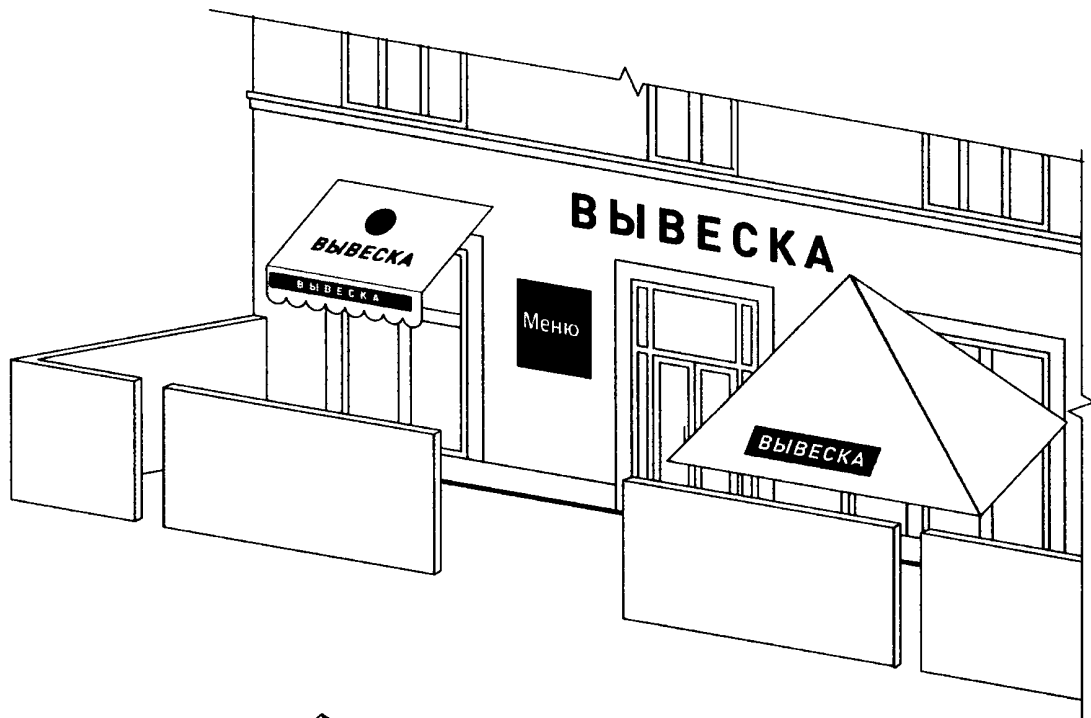

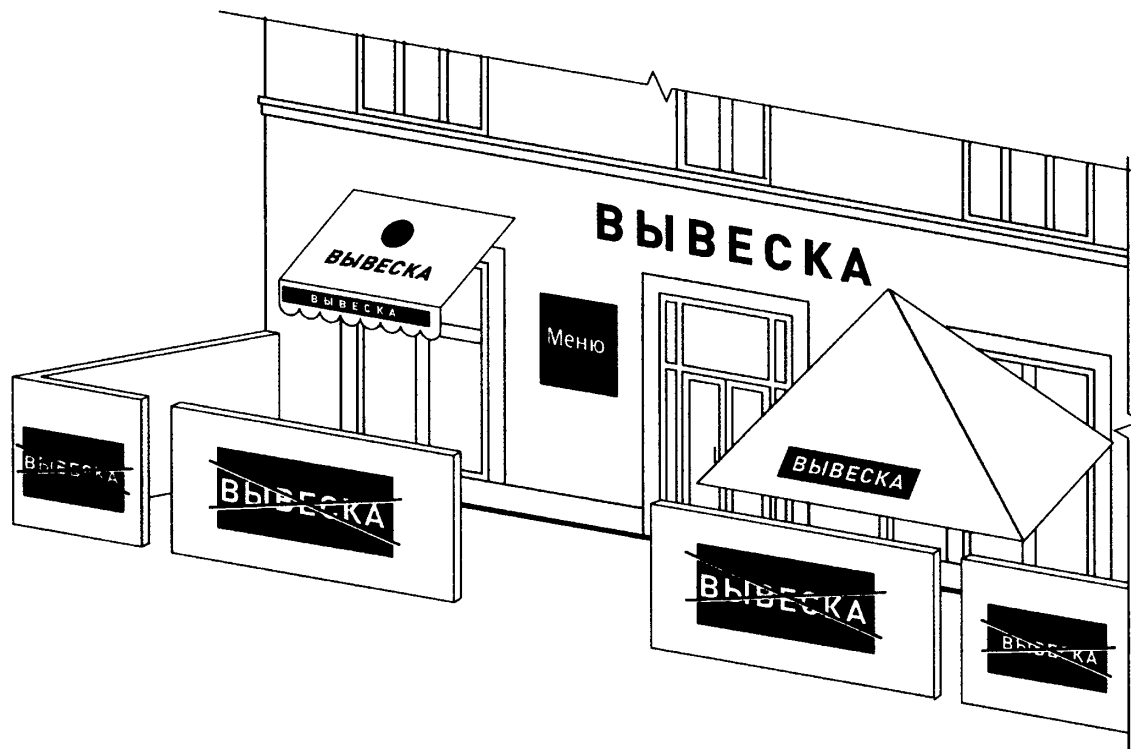

## 16. Запреты при размещении информационных конструкций

16.1. Запрещается размещение вывесок на ограждающих конструкциях (заборах, шлагбаумах, ограждениях, перилах) (пункт 10.3 Правил).

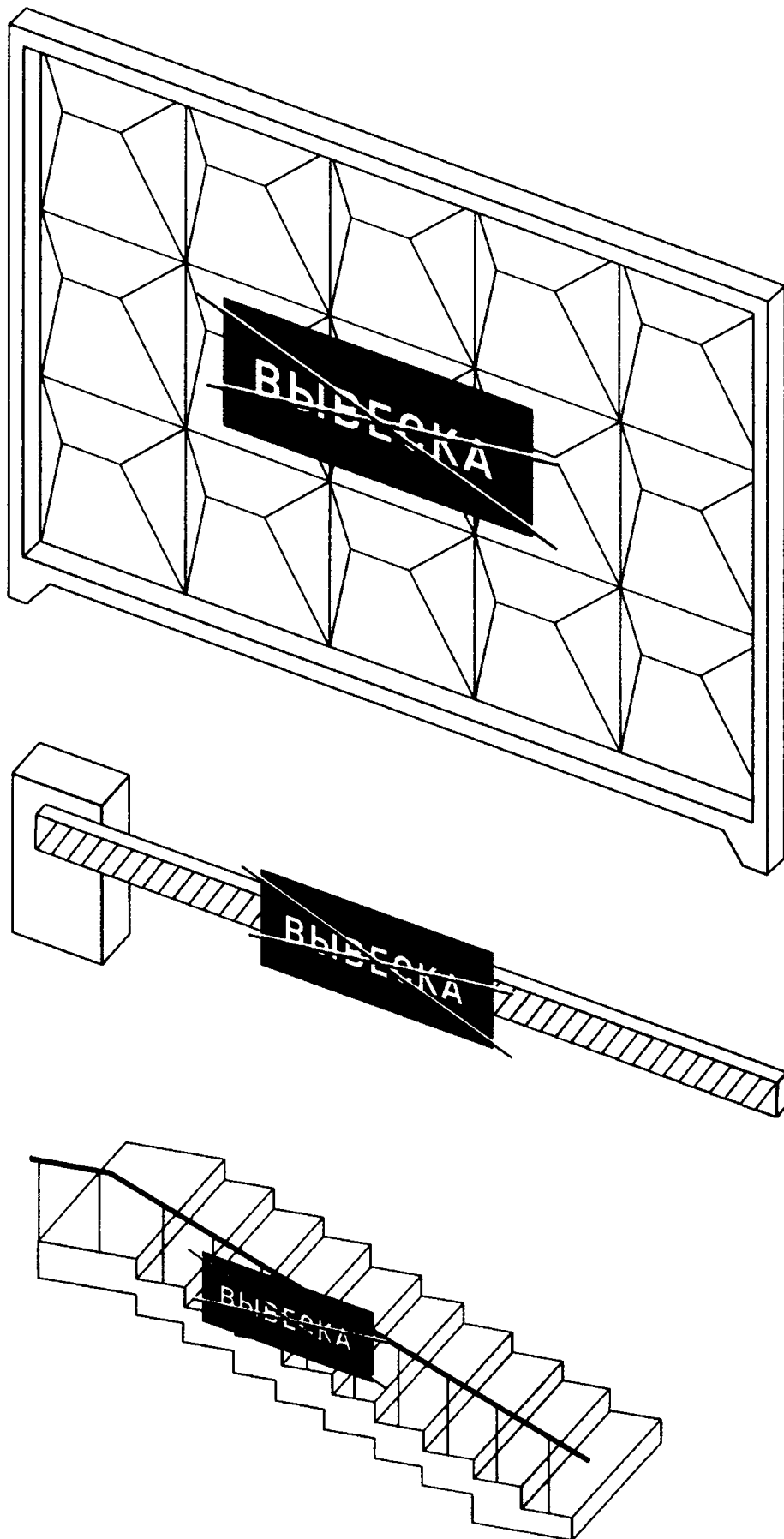

16.2. Запрещается размещение вывесок выше линии перекрытия между первым и вторым этажами, включая крыши (пункты 10.1, 10.2 Правил):

16.2.1. Объемные символы без подложки.

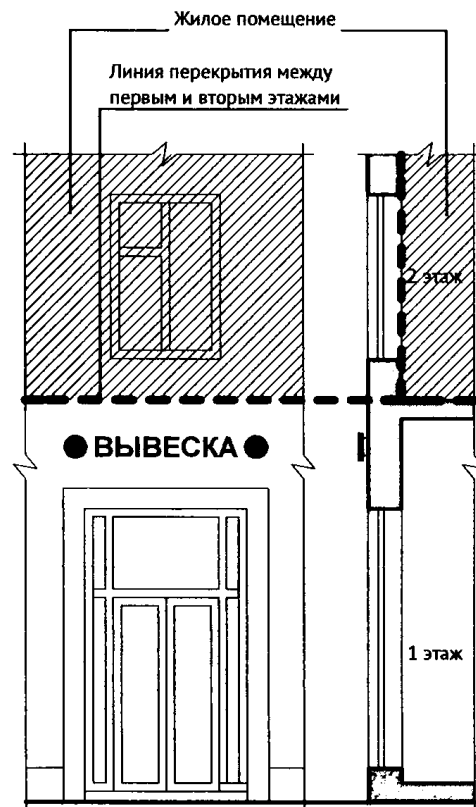
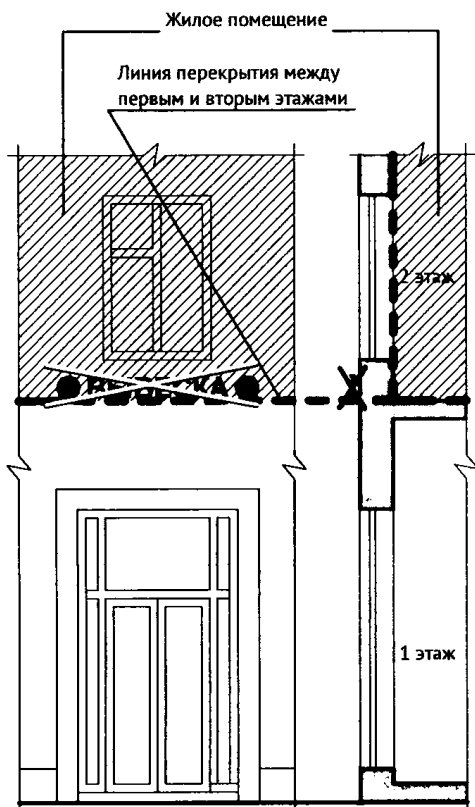
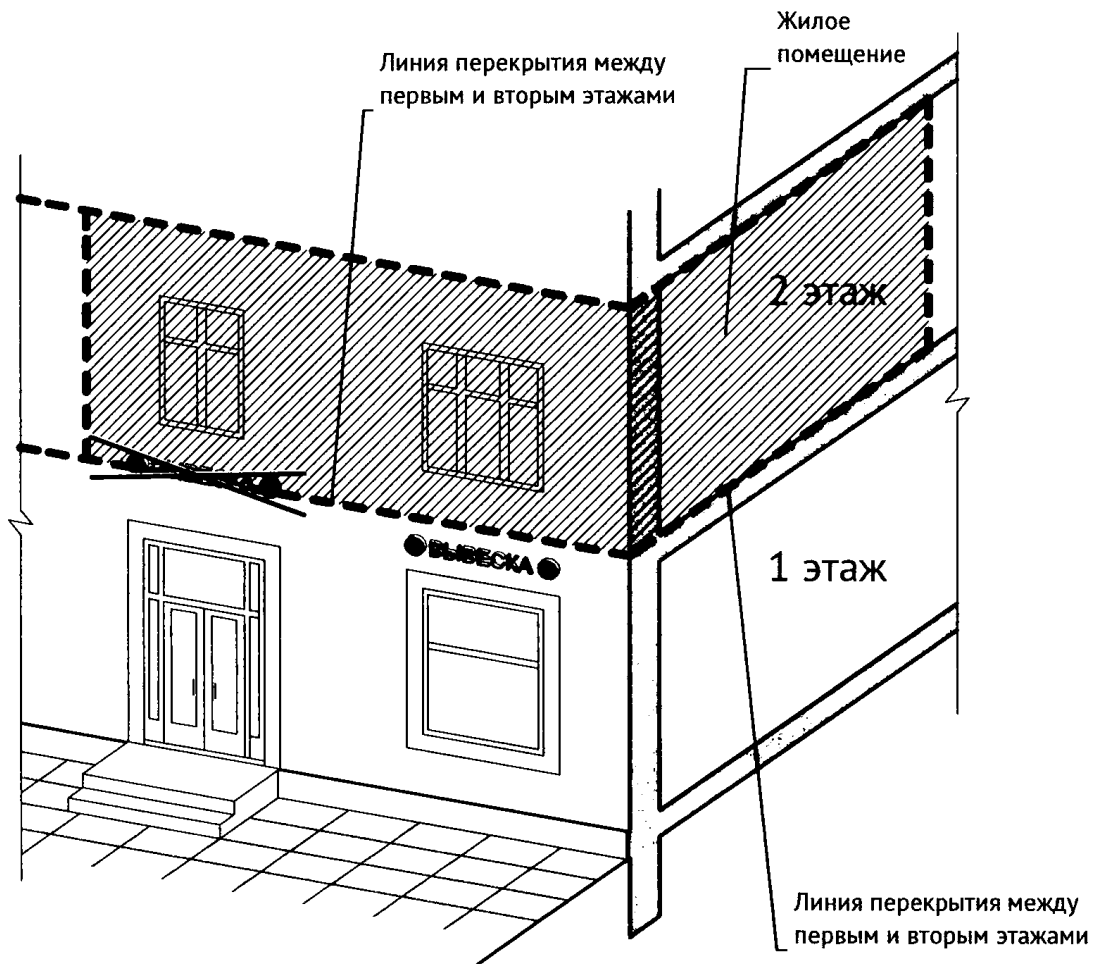

## 16.2.2. Объемные символы на подложке.

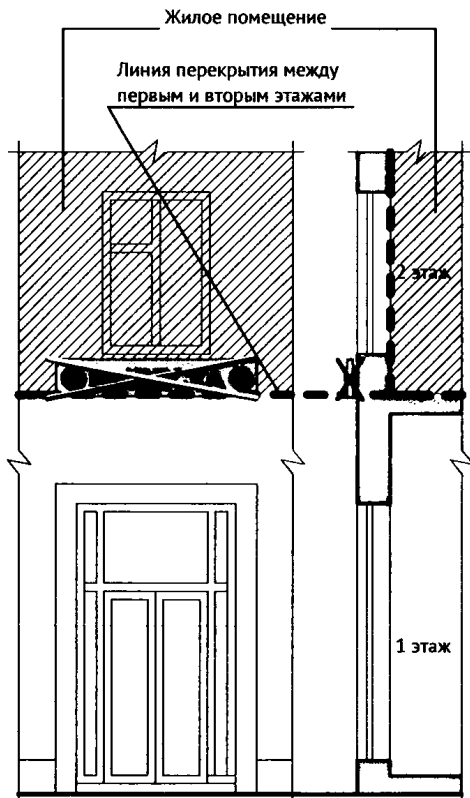
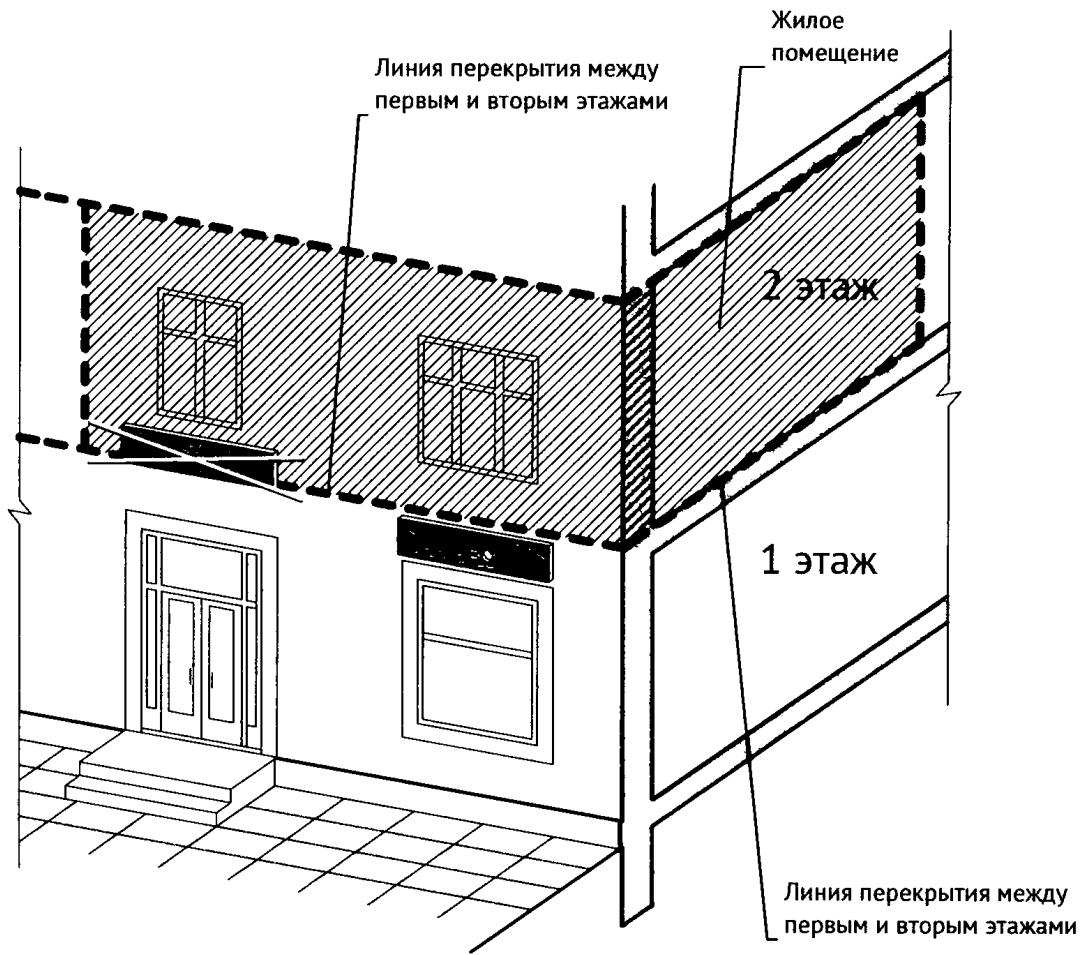

### 16.2.3. Световые коробки.

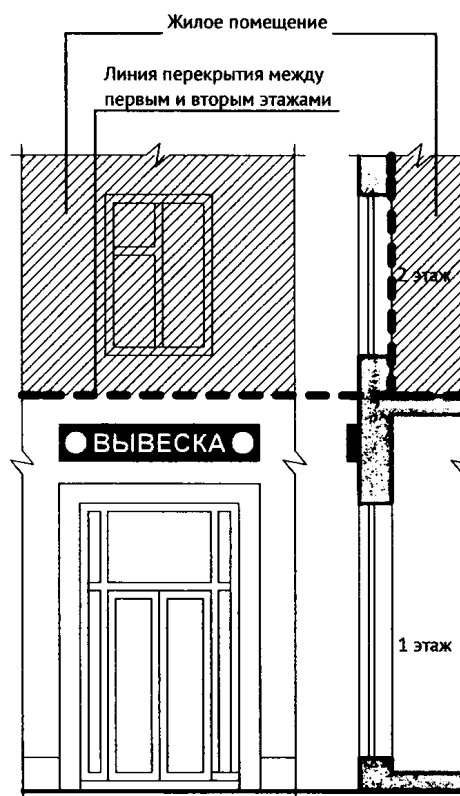
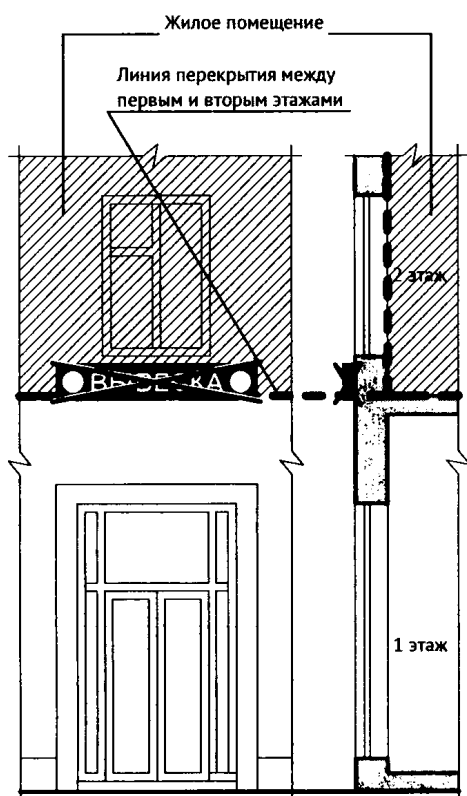
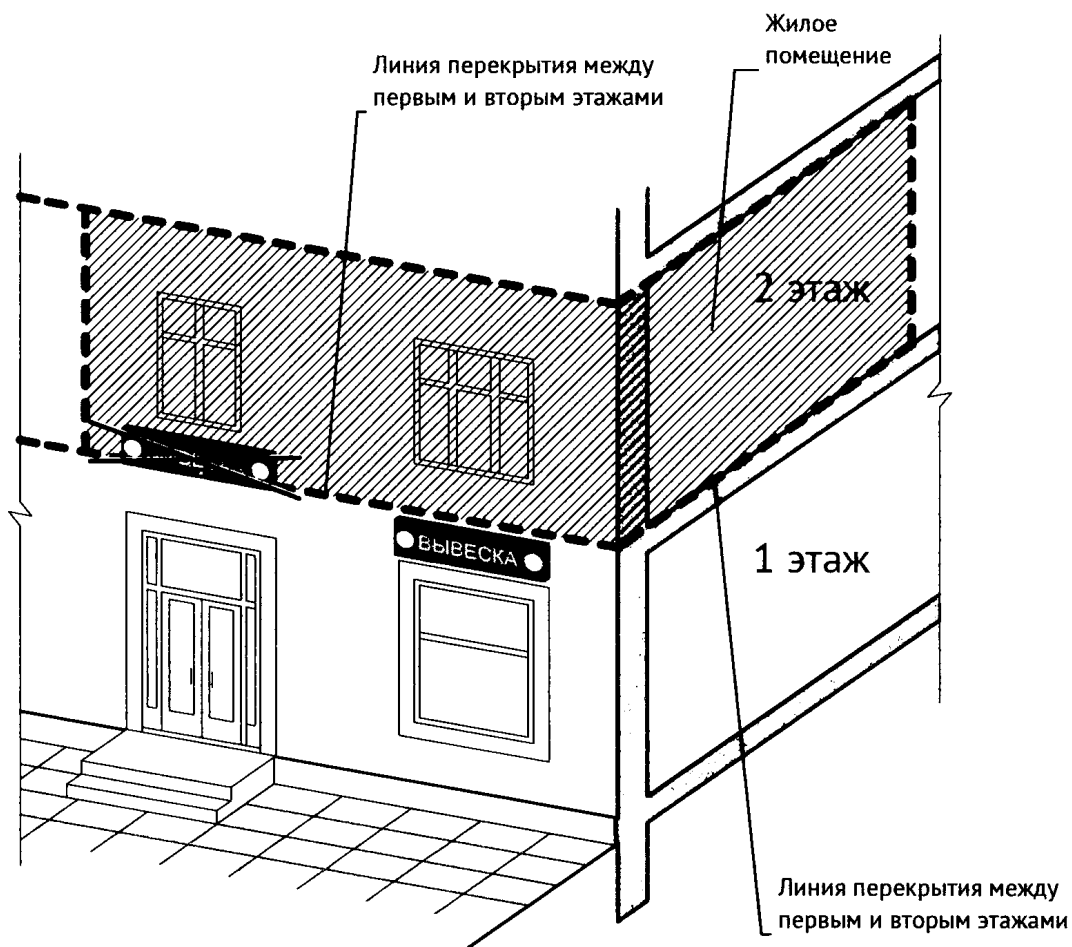

16.3. Запрещается размещение вывесок на архитектурных деталях фасадов объектов (в том числе на колоннах, пилястрах, орнаментах, лепнине) (пункты 10.1, 10.2 Правил).

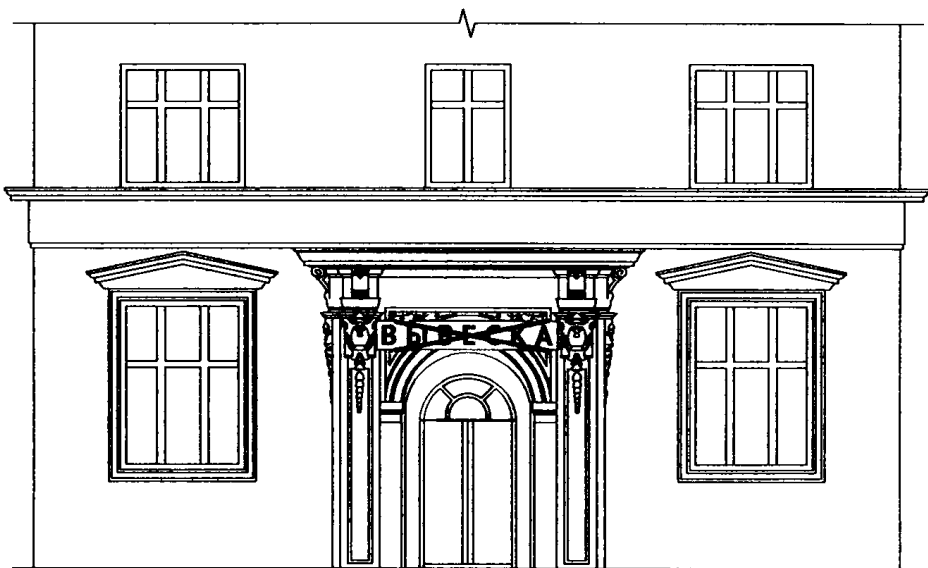
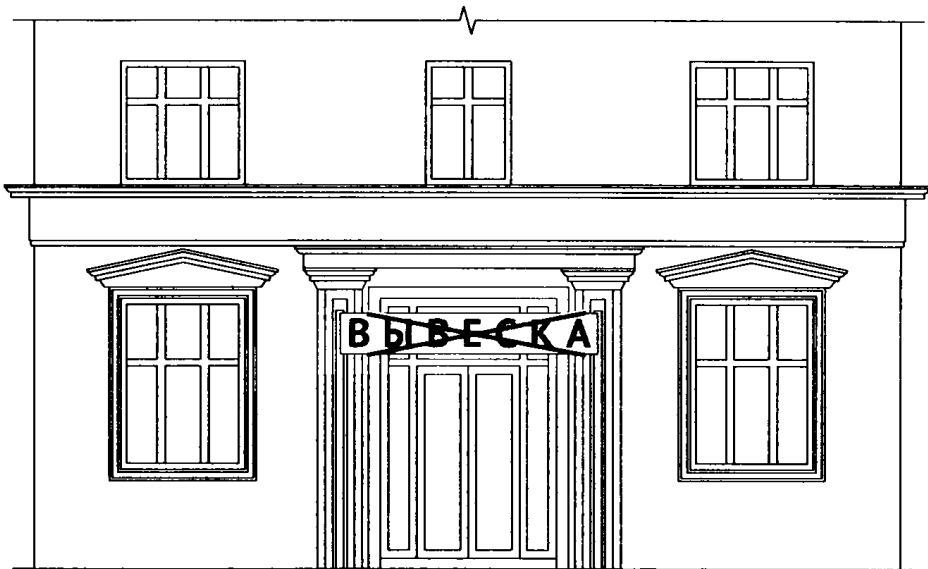
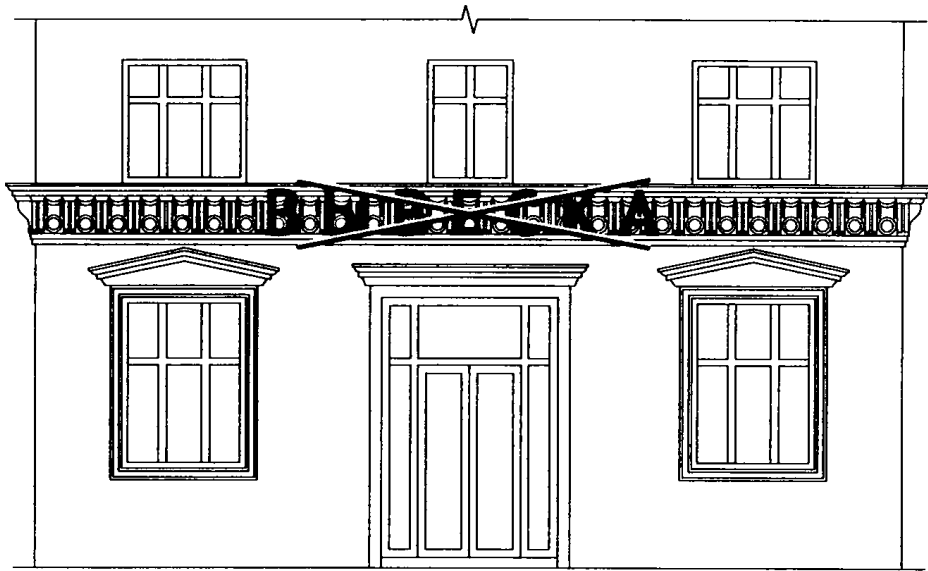

16.4. Запрещается размещение вывесок (за исключением уникальных информационных конструкций) путем непосредственного нанесения на поверхность фасада декоративно-художественного и (или) текстового изображения (методом покраски, наклейки и иными методами) (пункты 10.1, 10.2 Правил).

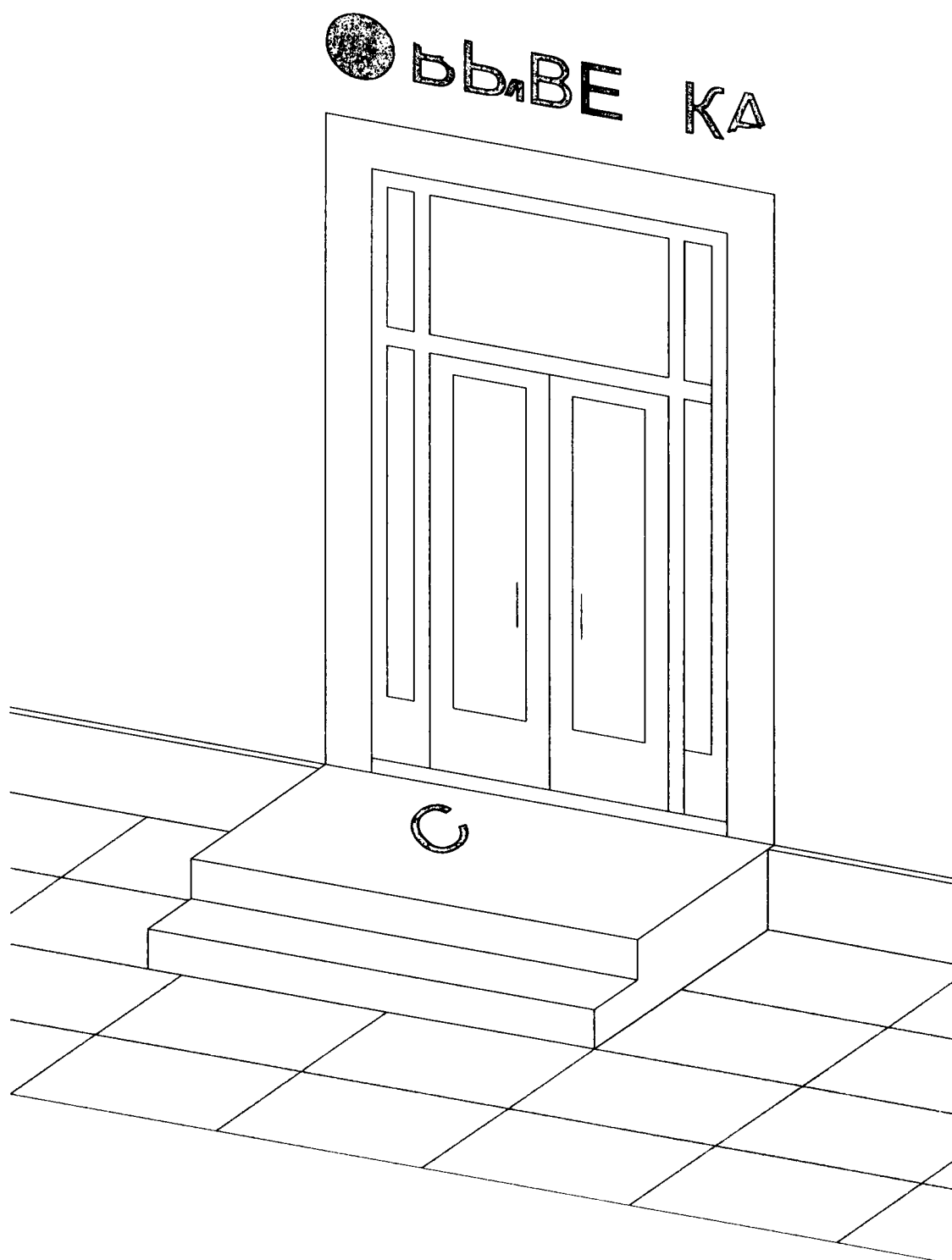

16.5. Запрещается вертикальный порядок расположения букв на информационном поле вывески (пункты 10.1, 10.2 Правил).

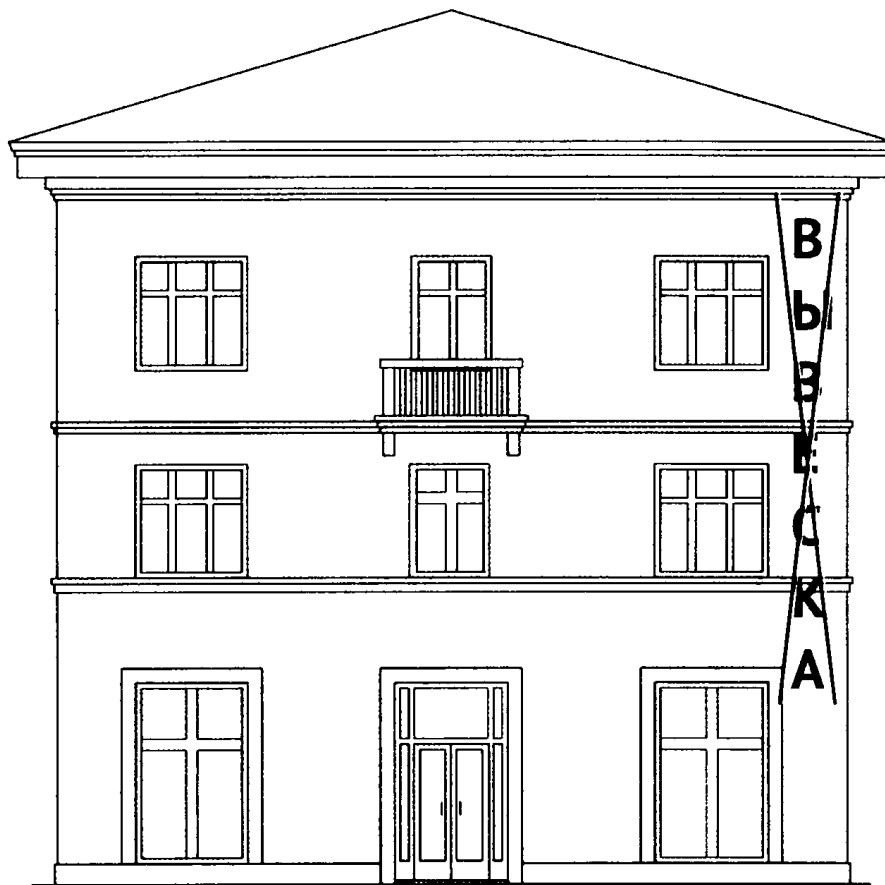

16.6. Запрещается нарушение геометрических параметров (размеров) вывесок (пункты 10.1, 10.2 Правил).



16.7. Запрещается размещение вывесок с использованием неоновых светильников, мигающих (мерцающих) элементов (пункты 10.1, 10.2 Правил).

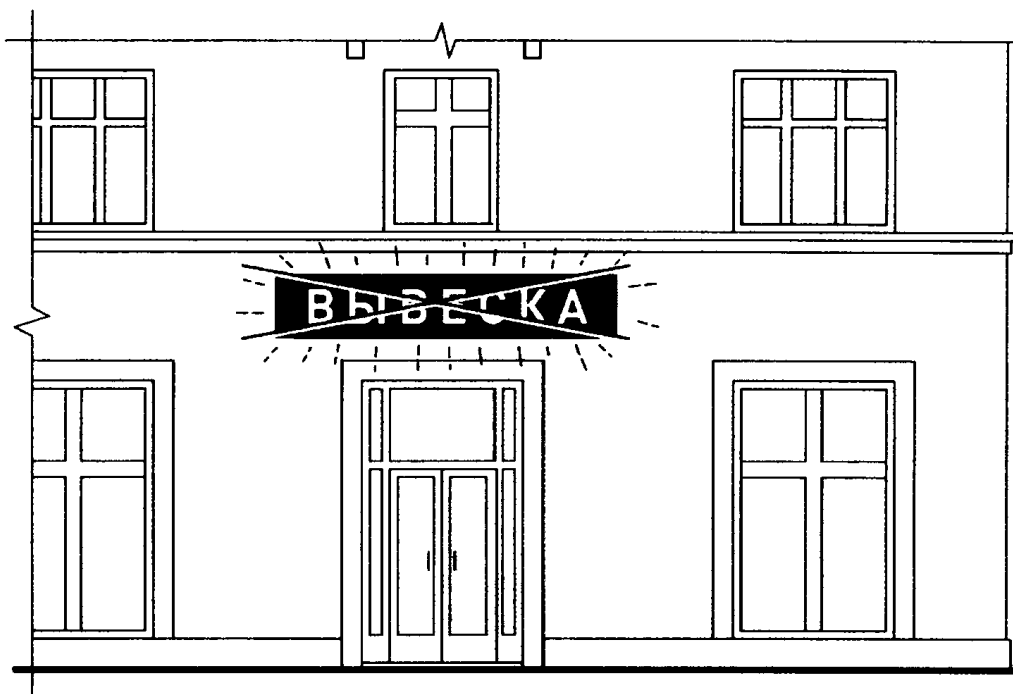

16.8. Запрещается размещение настенных вывесок одна над другой (за исключением случаев размещения вывесок в соответствии с дизайн-проектом) (пункты 10.1, 10.2 Правил).



16.9. Запрещается размещение вывесок на расстоянии ближе чем 1 м от мемориальных досок (пункты 10.1, 10.2 Правил).

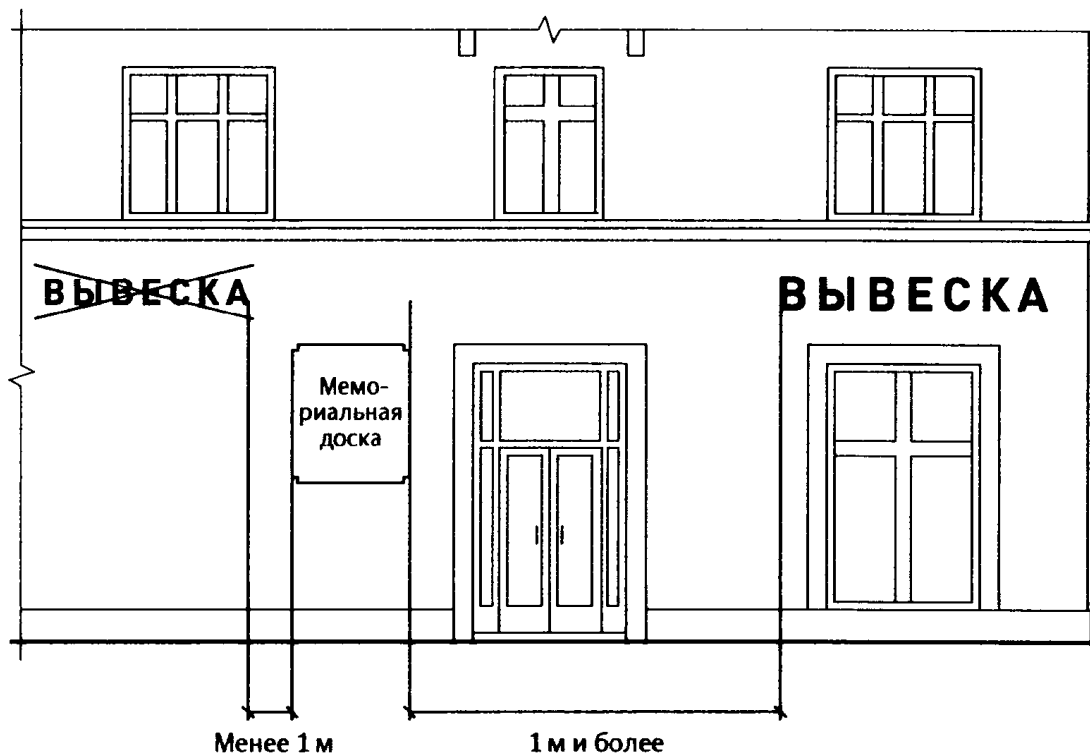

16.10. Запрещается перекрытие (закрытие) указателей наименований улиц и номеров домов (пункты 10.1, 10.2 Правил).

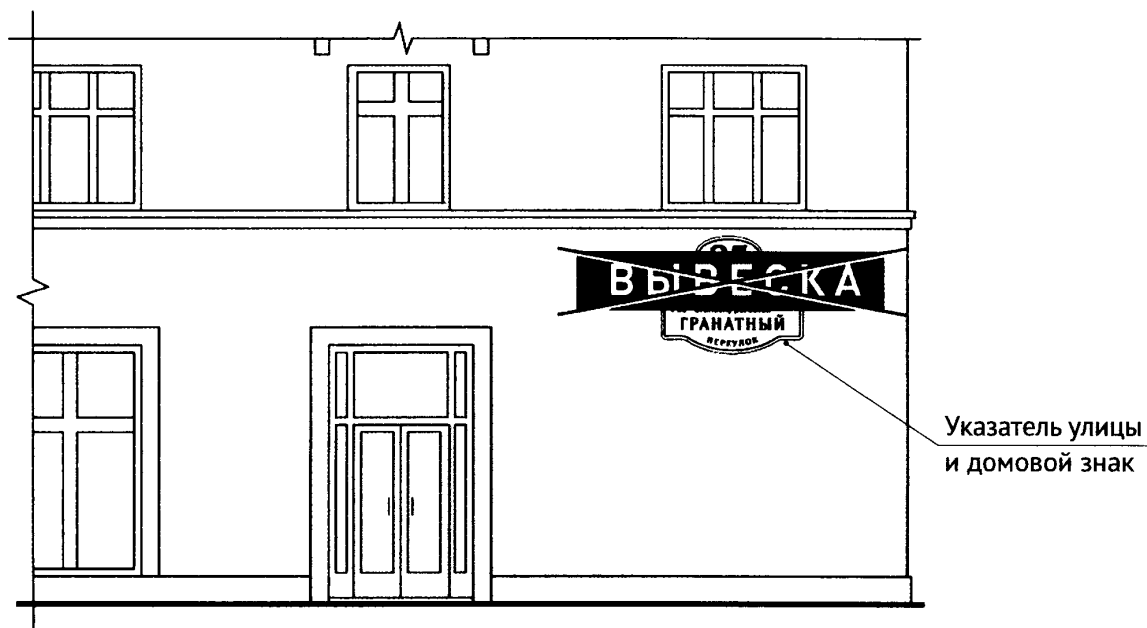

16.11. Запрещается размещение вывесок в границах жилых помещений, в том числе на глухих торцах фасада (пункты 10.1, 10.2 Правил).

Глухой торец

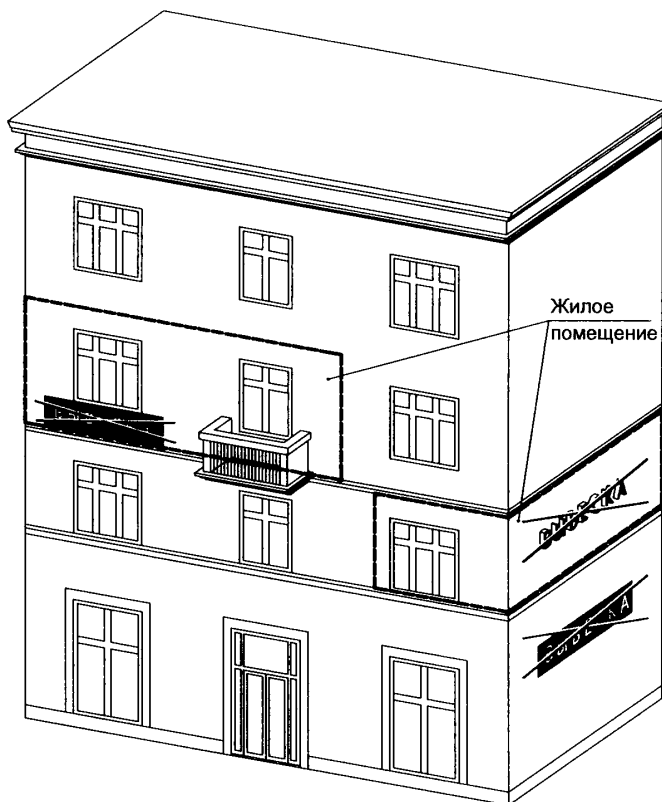

Не глухой торец



16.12. Запрещается размещение вывесок на козырьках зданий (пункты 10.1, 10.2 Правил).

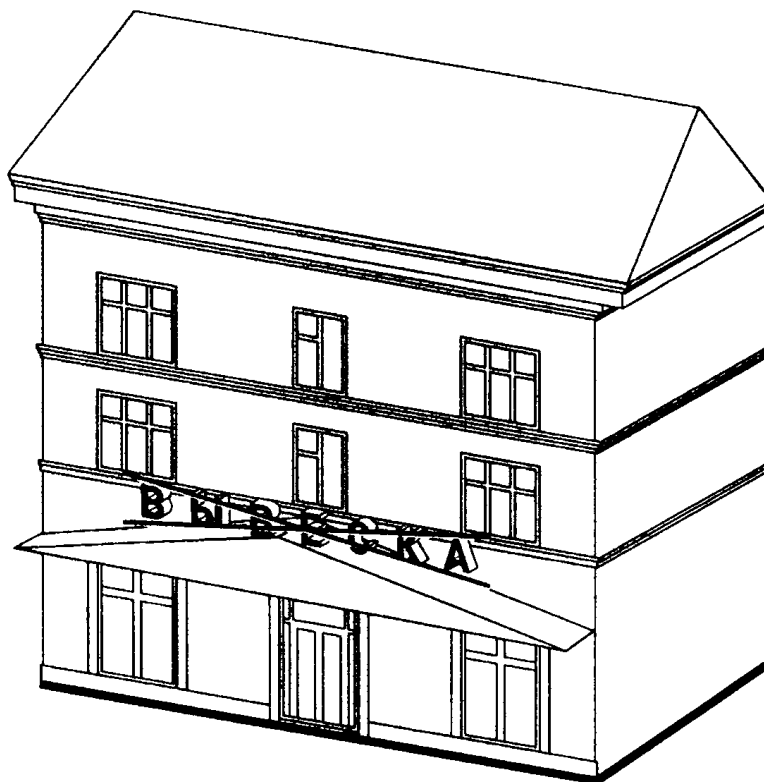

16.13. Запрещается перекрытие (закрытие) оконных и дверных проемов, а также витражей и витрин (пункты 10.1, 10.2 Правил).



Перекрытие  
оконных и двер-  
ных проемов,  
а также витра-  
жей и витрин

16.14. Запрещается размещение вывесок с использованием картона, ткани, баннерной ткани (за исключением афиш) и других мягких материалов (пункты 10.1, 10.2 Правил).

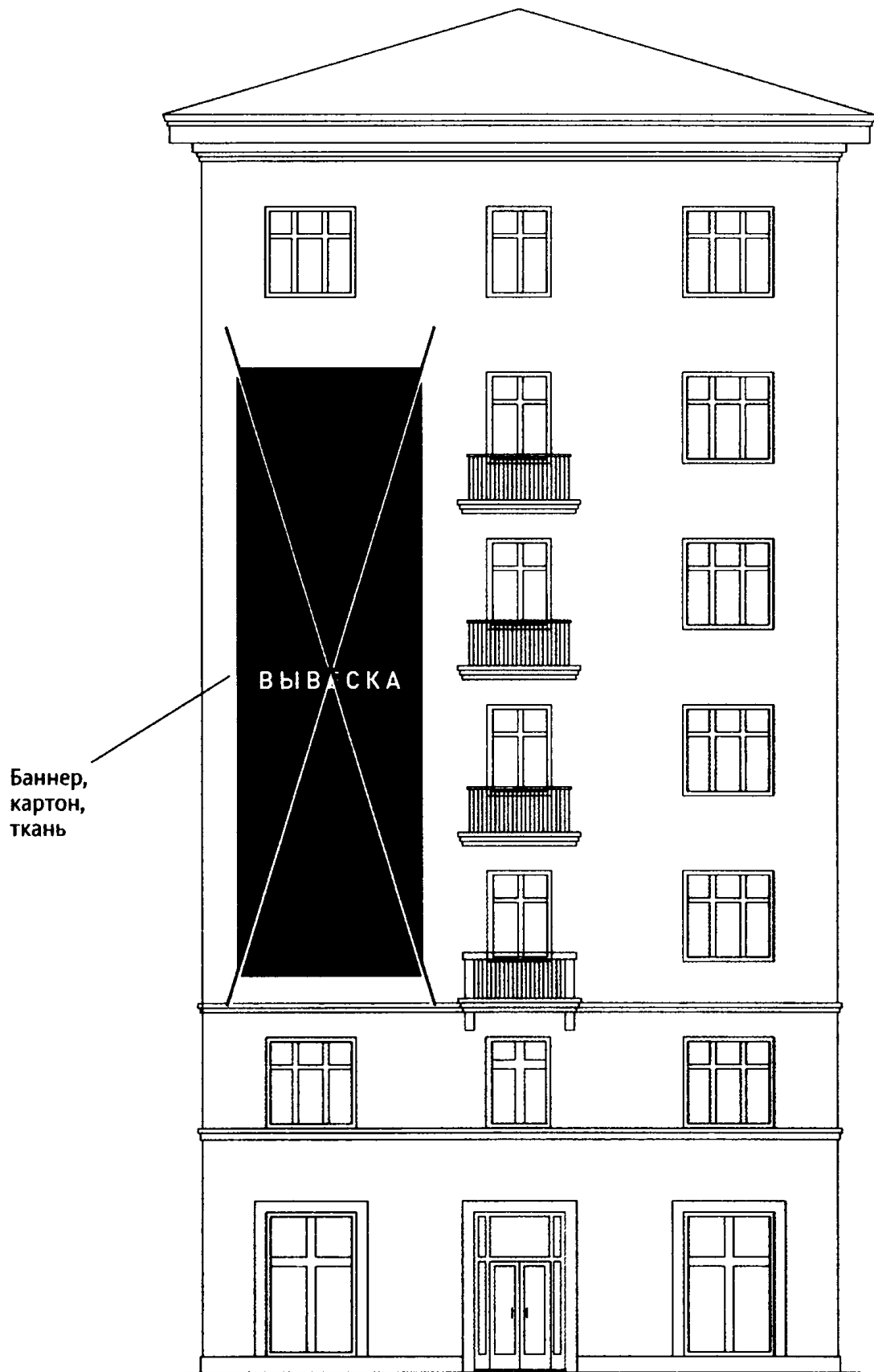

16.15. Запрещается размещение вывесок на расстоянии менее 10 м друг от друга, а также одной консольной вывески над другой (пункт 19.1 Правил).

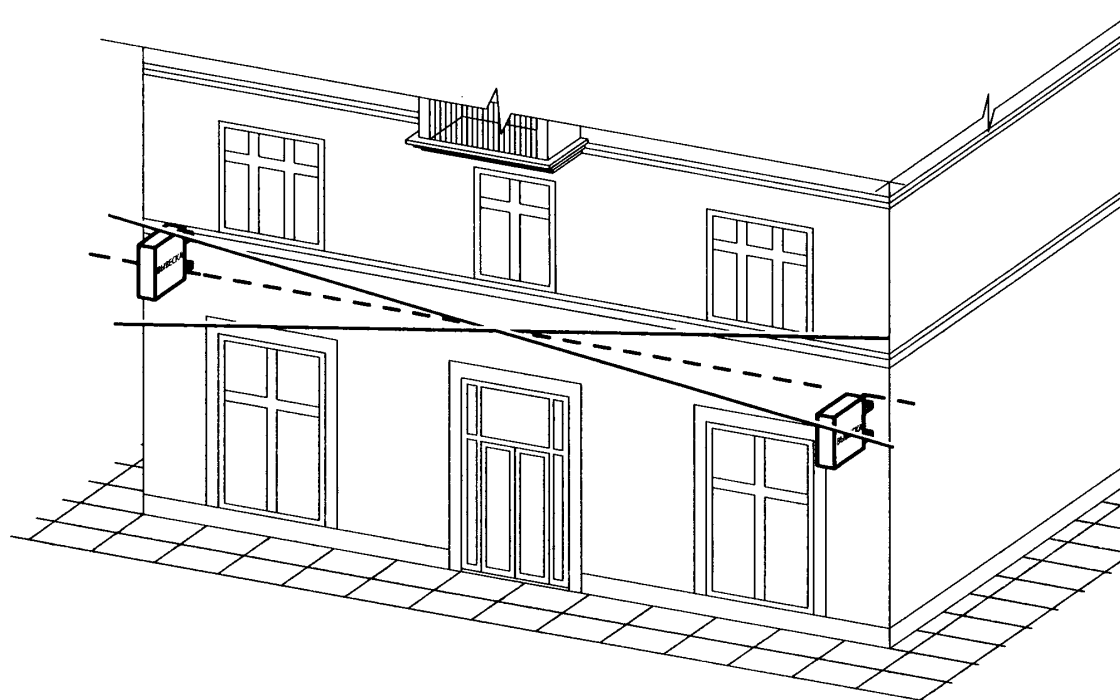
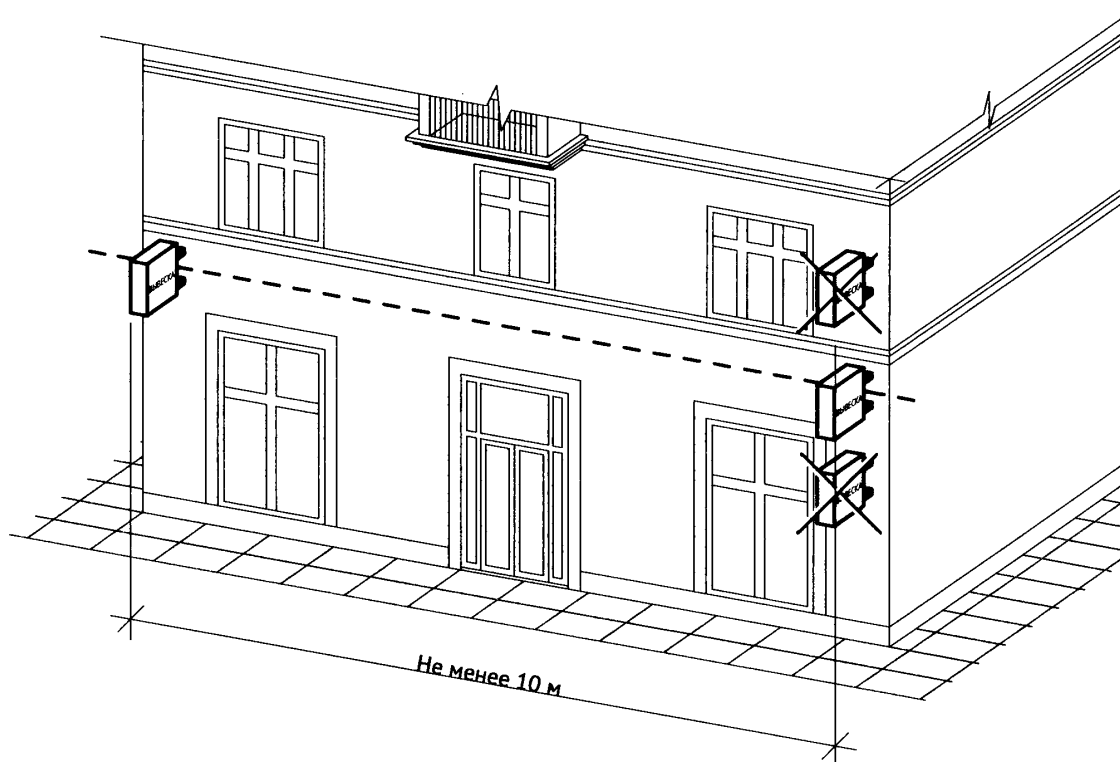

16.16. Запрещается окраска и покрытие декоративными пленками поверхности остекления витрин (за исключением размещения непосредственно на поверхности остекления витрины вывесок в виде отдельных букв и декоративных элементов из декоративных пленок) (пункт 10.1 Правил).

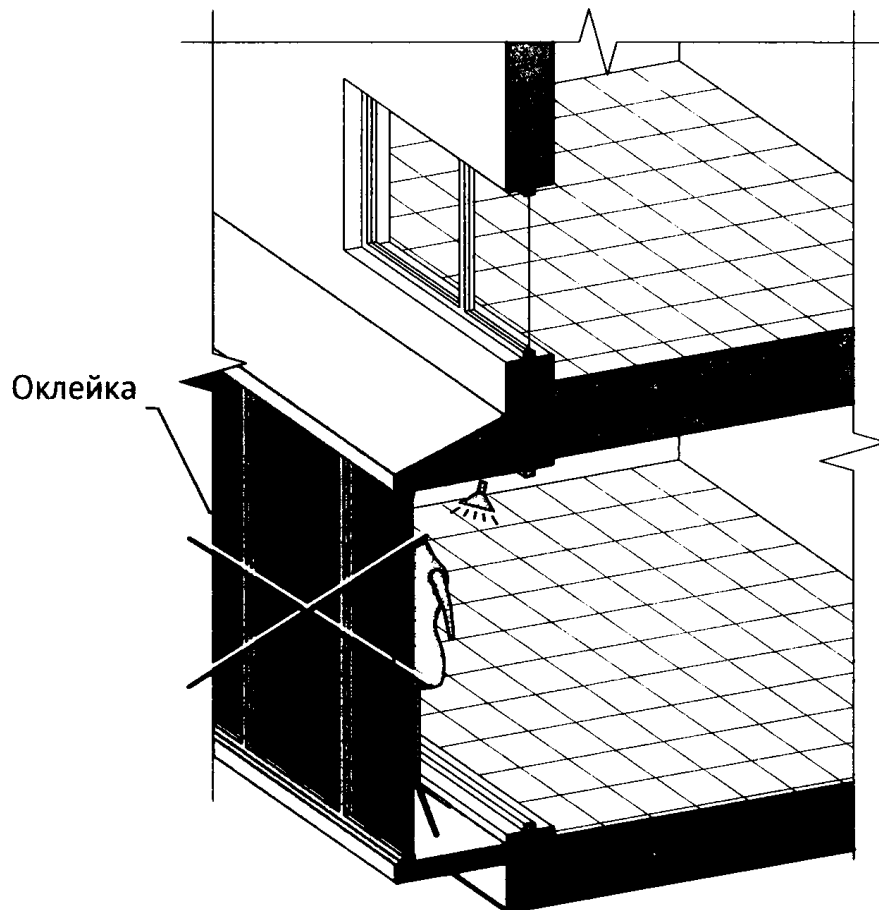

16.17. Информационные конструкции (вывески), размещенные на внешней стороне витрины, не должны выходить за плоскость фасада объекта (пункт 20.2 Правил).

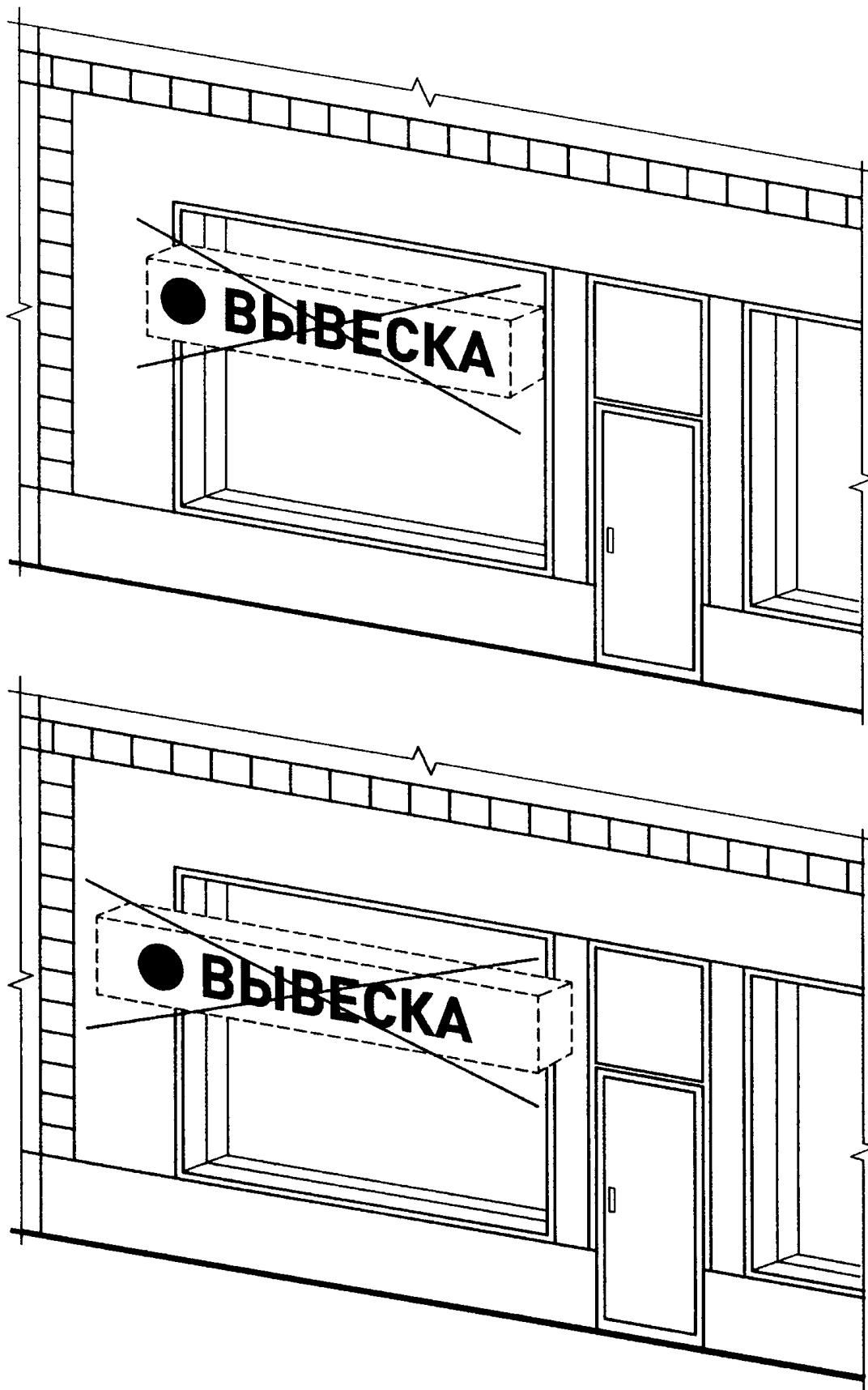

16.18. Запрещается размещение вывесок на кровлях, кровлях лоджий и балконов и (или) на лоджиях и балконах (пункт 10.1 Правил).



16.19. Запрещается размещение вывесок в виде отдельно стоящих сборно-разборных (складных) конструкций - штендеров (пункт 10.4 Правил).

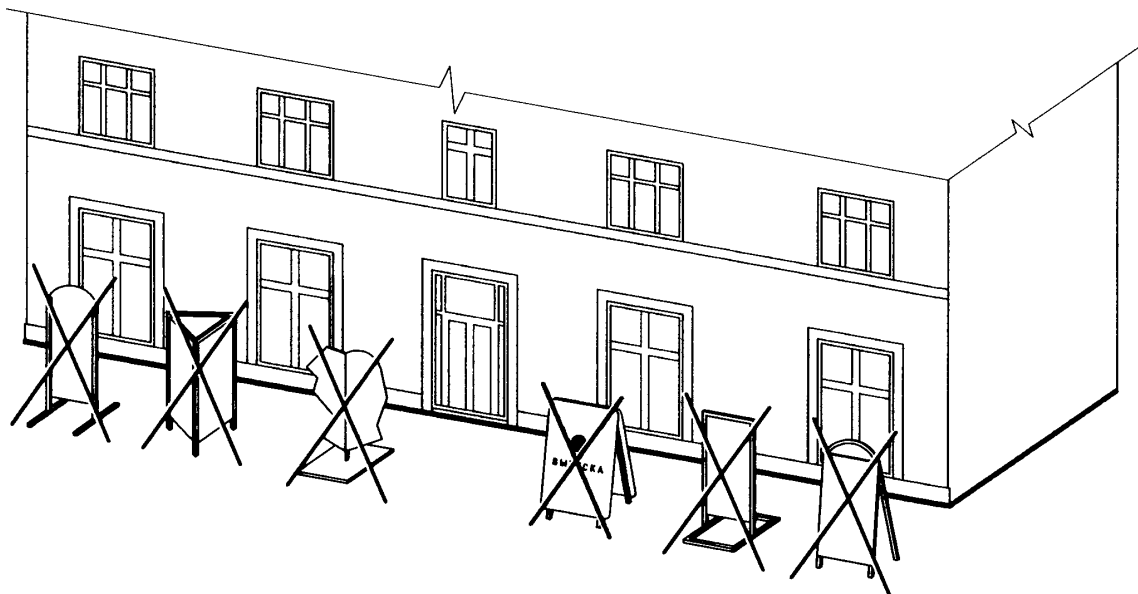

16.20. Размещение в витрине, а также на (в) окнах букв и (или) символов, не отвечающих требованиям к вывескам (пункт 10.1 Правил).

